

# Το σύστημα μεταφοράς, αναγνώρισης & συσσώρευσης πιστωτικών μονάδων ECVET

**Ι. Καπουτσής, *PhD***

Εκπρόσωπος Υπ. Παιδείας στο Ευρωπαϊκό Σύστημα Πιστοποίησης για την ΕΕΚ (ECVET)

Ι.Κ.Υ. – Τεχνική Ημερίδα Διαχείρισης  
LdV-Mobility  
Αθήνα, 5 Ιουλίου 2013

# Θέσπιση ECVET

## Σύσταση ΕΚ 18.06.2009



8.7.2009

EN

Official Journal of the European Union

C 155/11

**RECOMMENDATION OF THE EUROPEAN PARLIAMENT AND OF THE COUNCIL  
of 18 June 2009  
on the establishment of a European Credit System for Vocational Education and Training (ECVET)**  
(Text with EEA relevance)  
(2009/C 155/02)

THE EUROPEAN PARLIAMENT AND THE COUNCIL OF THE EUROPEAN UNION

H  
C

OF THE

(3) VET schemes, one of the main objectives of which are directly linked to the employment situation in the State. Through their implementation, they contribute not only to the competence and fulfilment of the individual but also to the social cohesion and the involvement of citizens.



European  
Qualifications  
Framework



EQAVET

European Quality Assurance  
in Vocational Education & Training

ANNEX II

ECVET — PRINCIPLES AND TECHNICAL SPECIFICATIONS

# Τα κοινά ευρωπαϊκά εργαλεία



Education and Culture DG



**ecvet**

European Credit system for  
Vocational Education & Training

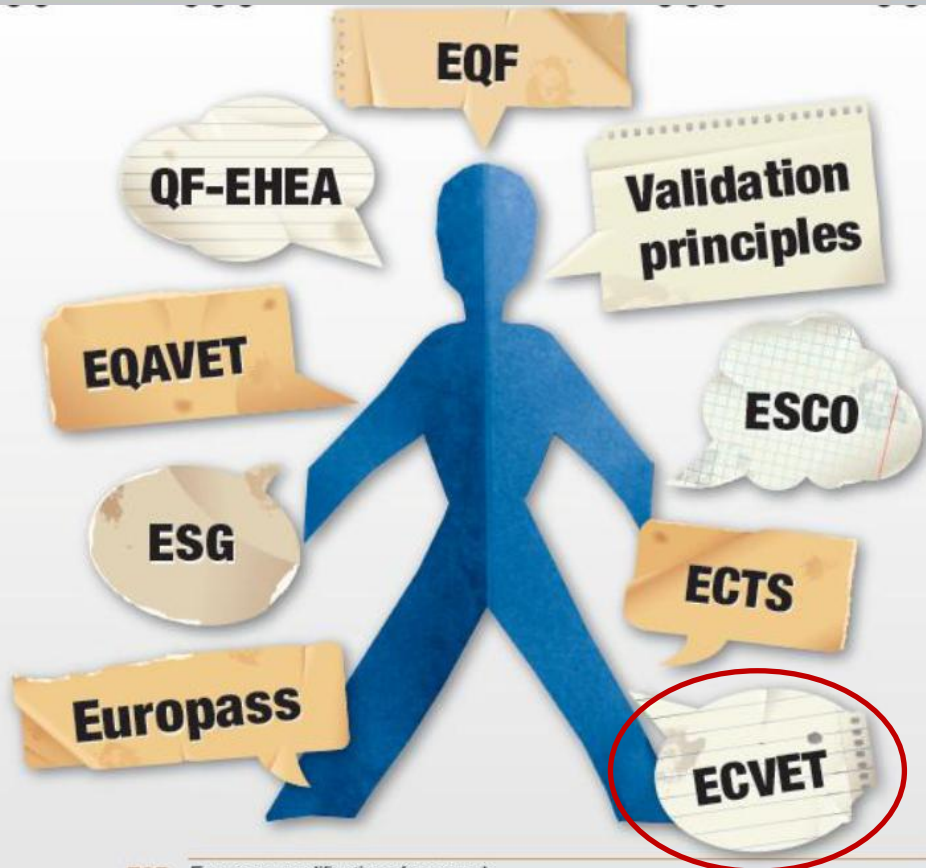

<b>EQF</b>	European qualifications framework
<b>QF-EHEA</b>	Qualifications framework for the European Higher Education Area
<b>EQAVET</b>	European quality assurance reference framework for VET
<b>ESG</b>	Standards and guidelines for quality assurance in the European Higher Education Area
<b>Europass</b>	CV, Language Passport, Certificate Supplement, Diploma Supplement, Mobility
<b>ECVET</b>	European credit system for VET
<b>ECTS</b>	European credit transfer and accumulation system for HE
<b>Validation principles</b>	Common European principles on validation on non-formal and informal learning
<b>ESCO</b>	European terminology on skills, competences, occupations and qualifications



# Γιατί είναι σημαντικό το ECVET?

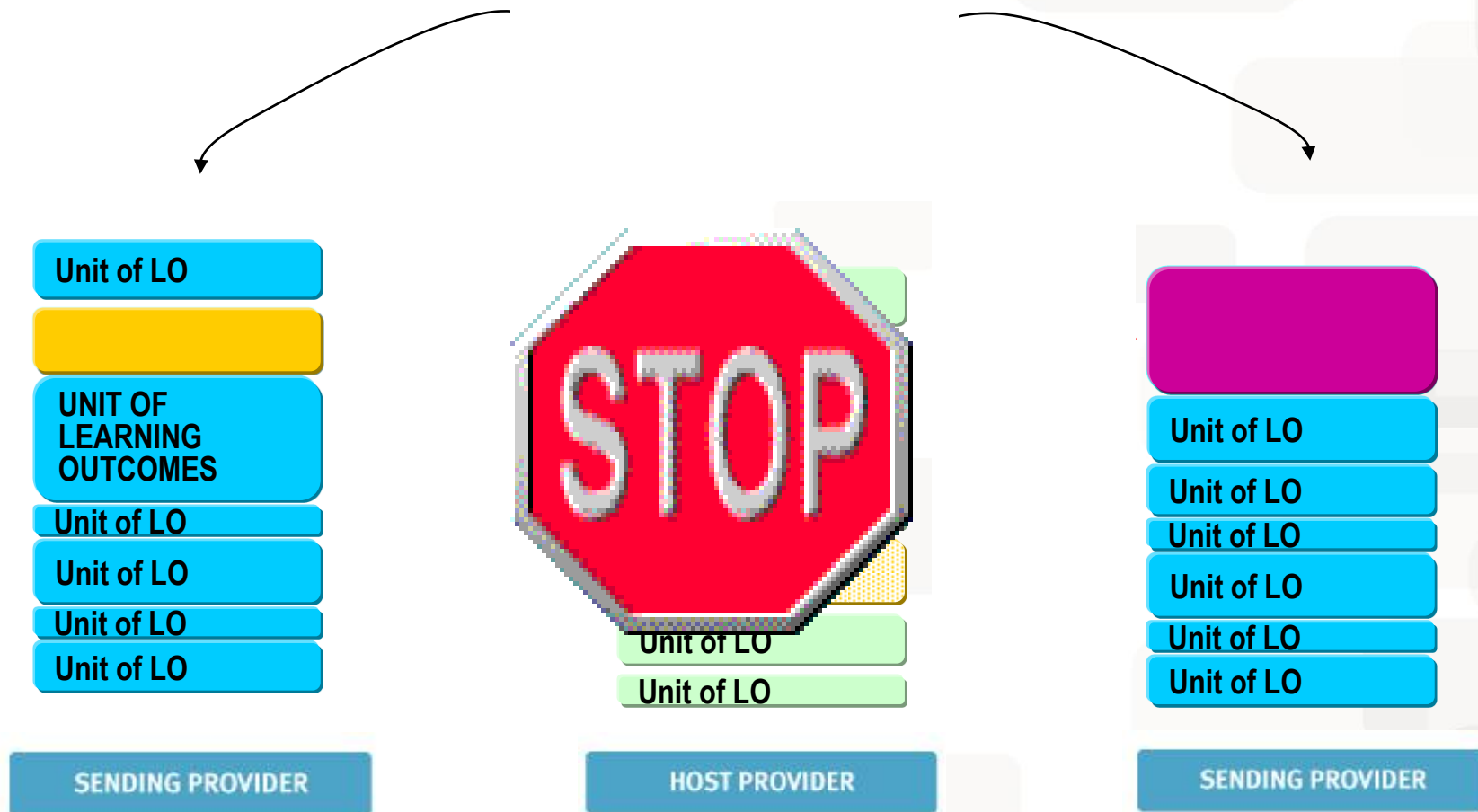



- ✘ **Επικύρωση μαθησιακών αποτελεσμάτων?**
- ✘ **Αναγνώριση μαθησιακών αποτελεσμάτων?**
- ✘ **Συσώρευση μαθησιακών αποτελεσμάτων?**
- ✘ **Διαφάνεια?**
- ✘ **Αμοιβαία εμπιστοσύνη?**



# Η εναλλακτική πρόταση; Διμερείς συμφωνίες

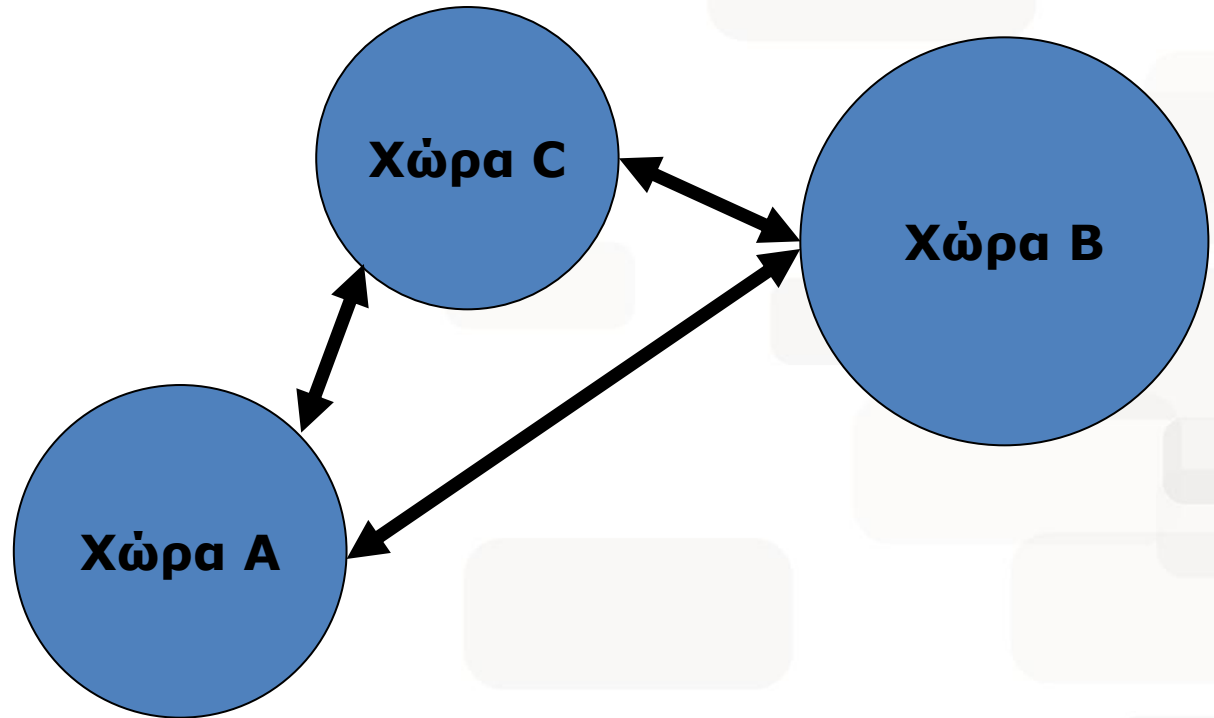

... που όμως γίνονται περίπλοκες



# Η εναλλακτική πρόταση; Διμερείς συμφωνίες

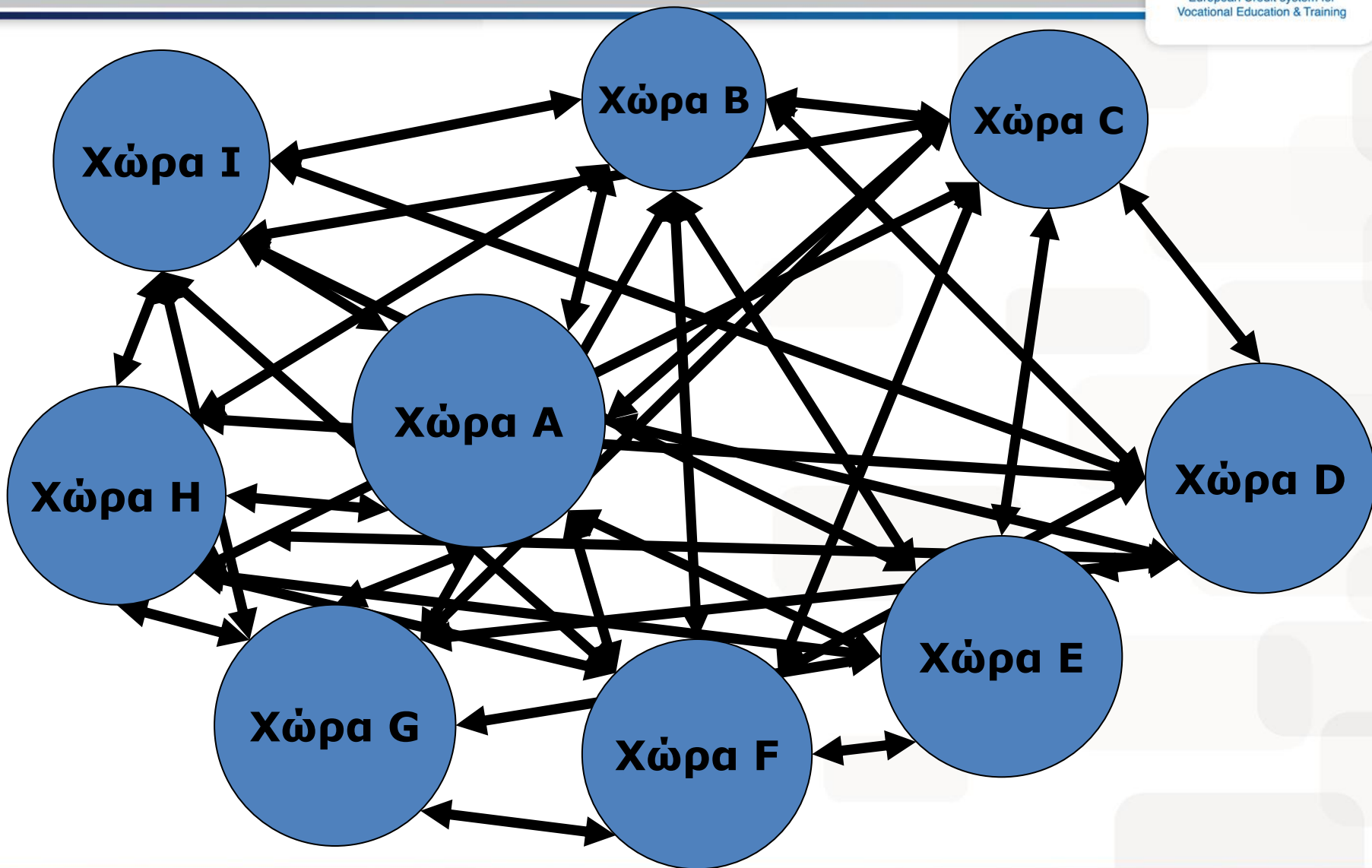

# Γιατί ECVET?



- Το ECVET συνιστά **προτεραιότητα** της ΕΕ για την προώθηση της **κινητικότητας**
- Το ECVET διευκολύνει την **αναγνώριση** των μαθησιακών αποτελεσμάτων σε ΕΕΚ & ΔΒΜ
- Το ECVET αυξάνει τη **διαφάνεια** των επαγγελματικών προσόντων
- Το ECVET υποστηρίζει τη **συνεργασία** και την **αμοιβαία εμπιστοσύνη** μεταξύ των Κ-Μ





# Τι είναι το ECVET?



Το εργαλείο/τεχνικό πλαίσιο για τη **μεταφορά, αναγνώριση** και τη **συσσώρευση** των μαθησιακών αποτελεσμάτων ατόμων που περνούν από ένα μαθησιακό περιβάλλον σε άλλο και/ή από ένα πλαίσιο επαγγελματικών προσόντων σε άλλο

***Σύσταση ECVET***

## Τι δεν κάνει το ECVET?

**δεν συνεπάγεται νέο δικαίωμα των πολιτών για την αυτόματη αναγνώριση μαθησιακών αποτελεσμάτων ή βαθμών ECVET**



# Μαθησιακά αποτελέσματα



Επίπεδα	Γνώσεις	Δεξιότητες	Ικανότητες
1			
2			
3			
4			
5			
6			
7			
8			

**Μαθησιακά αποτελέσματα – αυτό που μαθαίνουμε, καταλαβαίνουμε ή μπορούμε να κάνουμε με τη ολοκλήρωση μιας μαθησιακής διαδικασίας**

- Υποστηρίζει καλύτερα τη σχέση εκπαίδευσης και κατάρτισης με τις ανάγκες της αγοράς εργασίας
- Διευκολύνει την πιστοποίηση μη τυπικής και άτυπης μάθησης
- Αυξάνει τη διαφάνεια των επαγγελματικών προσόντων



# ΟΙ «ΠΥΛΩΝΕΣ» ΤΟΥ ECVET



# ECVET

**Διαδικασία  
Μεταφοράς**

**Ψηφίδες/  
Ενότητες**

**Βαθμοί ECVET  
Πιστωτικές Μονάδες**

# ΟΙ «ΠΥΛΩΝΕΣ» ΤΟΥ ECVET



# ECVET

**Διαδικασία  
Μεταφοράς**

**Ψηφίδες/  
Ενότητες**

**Βαθμοί ECVET  
Πιστωτικές Μονάδες**

# Διαδικασία μεταφοράς 7 βήματα

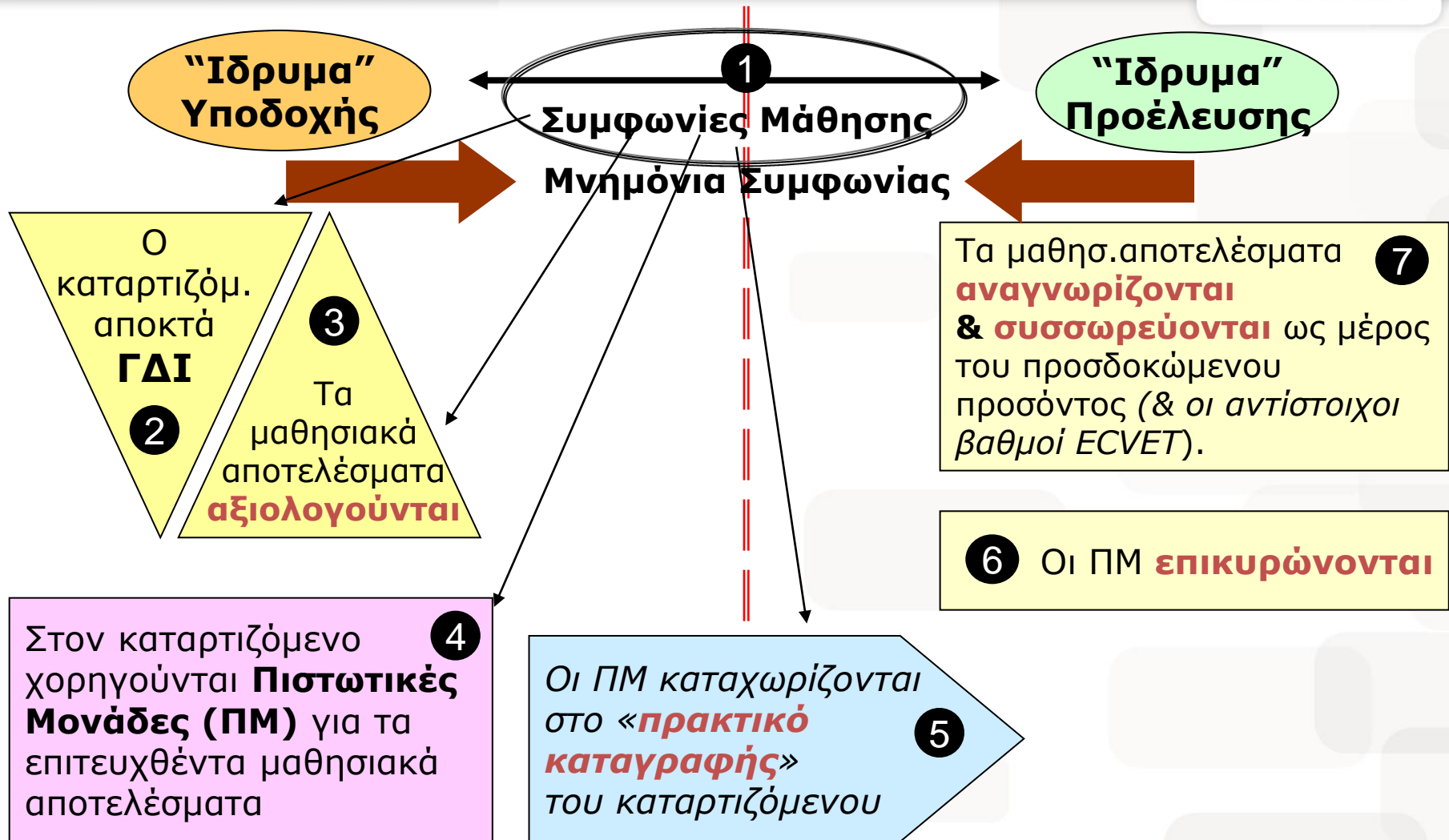

# Οι «πυλώνες» του ECVET



# ECVET

Διαδικασία  
Μεταφοράς

Ψηφίδες/  
Ενότητες

Βαθμοί ECVET  
Πιστωτικές Μονάδες



# Τι είναι η ψηφίδα?



**Η ψηφίδα (unit) είναι συστατικό στοιχείο ενός προσόντος, αποτελούμενη από συνεκτικό σύνολο ΓΔΙ που μπορούν να αξιολογηθούν και να πιστοποιηθούν**

**Σύσταση ECVET**



Η ψηφίδα περιλαμβάνει συνεκτικές / σχετιζόμενες ΓΔΙ:

- από άποψη επαγγ. δραστηριότητας (π.χ. *περιποίηση μαλλιών & λούσιμο στο επάγγελμα του κομμωτή*)

είτε

- διότι ανήκουν στο ίδιο πεδίο ΓΔΙ (π.χ. *θεσμικό/νομικό πλαίσιο του επαγγέλματος*)

Yes, but in practice what is in a unit?

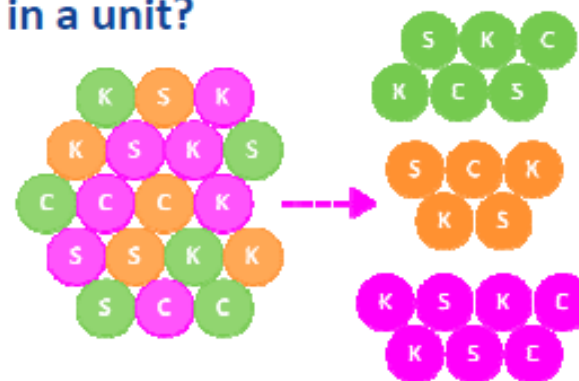

**Γνώσεις**

**Ψηφίδα**

**Δεξιότητες**

**Ικανότητες**

# Ψηφίδα: η “καρδιά” του ECVET



**Σχεδιάζονται σε εθνικό επίπεδο από τους αρμόδιους φορείς και περιλαμβάνουν:**

- Γενικό τίτλο της ψηφίδας
- Γενικό τίτλο του/ων προσόντος/ων που αφορά η ψηφίδα
- Στοιχεία αναφοράς της ψηφίδας σύμφωνα με τα επίπεδα EQF/NQF
- Μαθησιακά αποτελέσματα της ψηφίδας
- Διαδικασία/Κριτήρια Αξιολόγησης των LO
- Βαθμούς ECVET της ψηφίδας
- Διάρκεια ισχύος της ψηφίδας

# Οι «πυλώνες» του ECVET



# ECVET

**Διαδικασία  
Μεταφοράς**

**Ψηφίδες/  
Ενότητες**

**Βαθμοί ECVET  
Πιστωτικές Μονάδες**

# Τι είναι οι βαθμοί ECVET?



Η αριθμητική έκφραση της συνολικής βαρύτητας των LO\* σε επαγγελματικό προσόν και της σχετικής βαρύτητας των ψηφίδων σε σχέση με το επαγγελματικό προσόν

*Σύσταση ECVET*

Qualification: Cook	
Level: XY	ECVET Points: 120
Nutrition	20 ECVET
Preparing and Making Sauces	10 ECVET
Preparing and Making Pastry	20 ECVET
Foreign Language	10 ECVET

## Γιατί χρειάζονται οι βαθμοί ECVET;

- Στο αρμόδιο ίδρυμα μεταφοράς & αναγνώρισης LO:
  - ✓ δείχνουν τη σχετική βαρύτητα της ψηφίδας/προσόντος που έχει αποκτήσει ο εκπαιδευόμενος
- Στον εκπαιδευόμενο:
  - ✓ δείχνουν το μέρος των LO που απομένει να καλύψει για το συνολικό προσόν
- Στον εργοδότη:
  - ✓ δείχνουν τη δομή του προσόντος

*\*LO: Μαθησιακά αποτελέσματα*

# Τι είναι οι Πιστωτικές Μονάδες?



Το σύνολο των LO ατόμου που έχουν αξιολογηθεί και που μπορούν να συσσωρευθούν για την απόκτηση επαγγελμ. προσόντος ή να μεταφερθούν σε άλλα μαθησιακά προγ/τα ή επαγγελματικά προσόντα

*Σύσταση ECVET*

Vocational Unit	ECVET Points	GRADE
Vocational Unit 1	100	A
Vocational Unit 2	80	B
Vocational Unit 3	60	C
Vocational Unit 4	70	B
Vocational Unit 5	40	A
Vocational Unit 6	60	C
Vocational Unit 7	80	B



## Πώς αναγνωρίζονται;

- το ίδρυμα «υποδοχής» **αξιολογεί** τα LO και χορηγεί ΠΜ. Το αποτέλεσμα της αξιολόγησης καταχωρίζεται στο «**πρακτικό καταγραφής αποτελεσμάτων**» του εκπαιδευόμενου
- το ίδρυμα «προέλευσης» **επικυρώνει** τις ΠΜ και
- το ίδρυμα «προέλευσης» **αναγνωρίζει** τα επιτευχθέντα LO, τα οποία **συσσωρευόμενα** μπορεί να οδηγήσουν στην απονομή προσόντος

## Βαθμοί ECVET $\neq$ Πιστωτικές Μονάδες (ΠΜ)

Πώς διακρίνονται;

- Οι **ΠΜ** χαρακτηρίζουν τα επιτευχθέντα μαθησιακά αποτελέσματα



ΣΧΕΤΙΖΟΝΤΑΙ ΜΕ ΤΟΝ ΕΚΠΑΙΔΕΥΟΜΕΝΟ

ενώ

- Οι **Βαθμοί ECVET** δίνουν πληροφορίες για τις ψηφίδες και το προσόν



ΣΧΕΤΙΖΟΝΤΑΙ ΜΕ ΤΗ ΔΟΜΗ ΚΑΙ ΤΗΝ ΠΕΡΙΓΡΑΦΗ ΤΟΥ ΠΡΟΣΟΝΤΟΣ



# Χρονοδιάγραμμα Εφαρμογής ECVET



**Σύσταση ΕΕ θέσπισης ECVET**  
**Δημιουργία του Ευρωπ. Δικτύου ECVET**

**Οδηγός χρήσης ECVET**

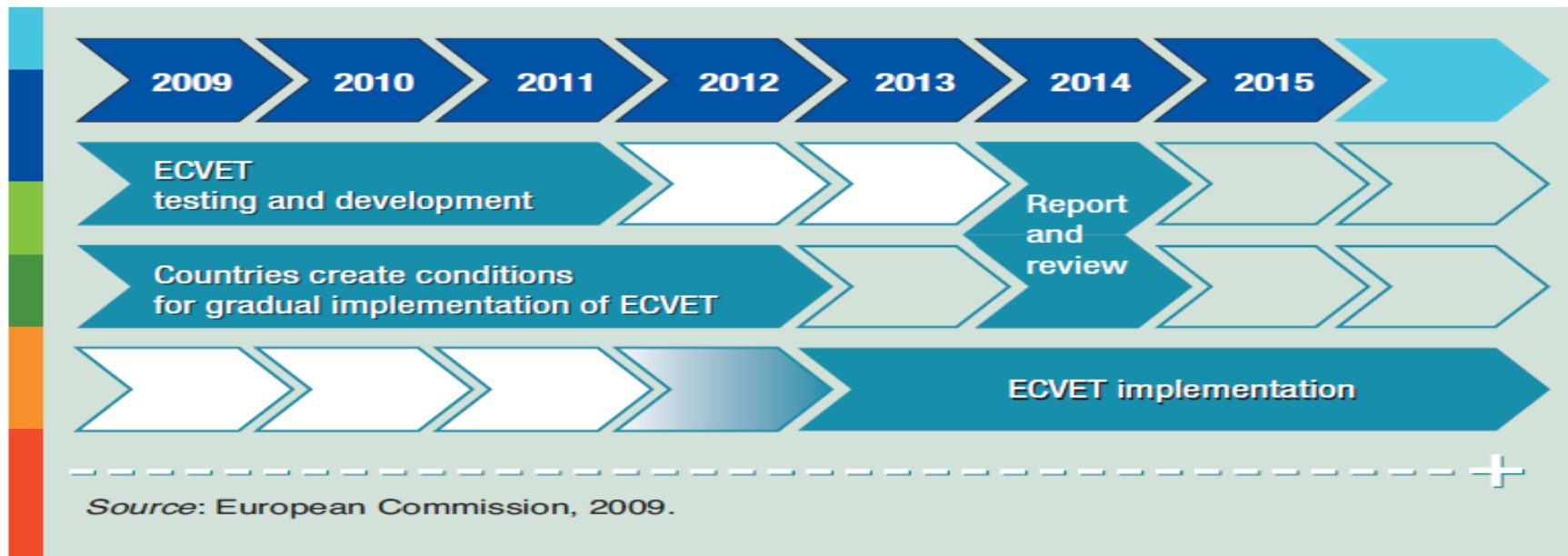
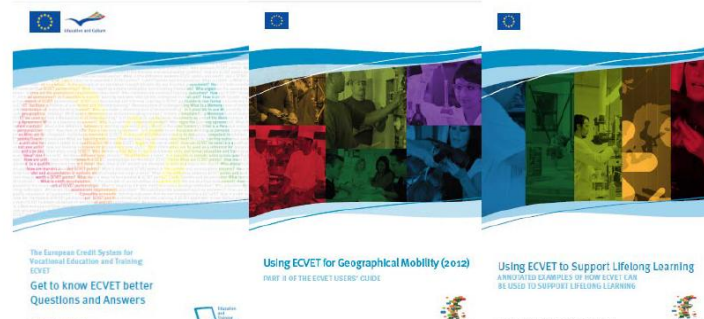

Source: European Commission, 2009.

# Η κατάσταση στην Ευρώπη



## Status of ECVET policy decision making

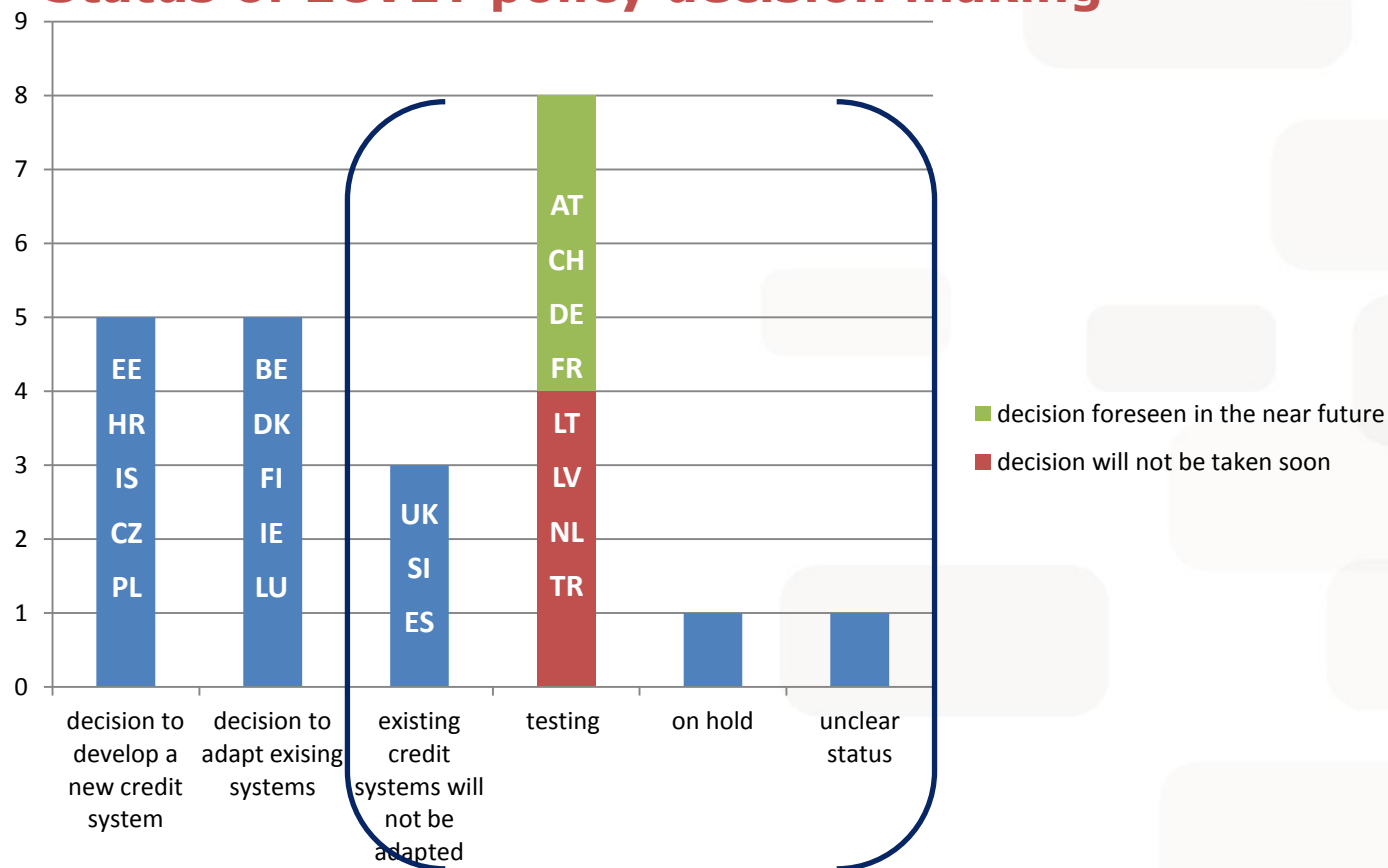

# Το ελληνικό «χρονικό»



Οδηγία ΕΕ -  
Θέσπιση ECVET  
**Ιούν. 2009**

Ν.3879/2010  
περί ΔΒΜ  
**Σεπτ. 2010**

Ημερίδες  
παρουσία  
σης  
ECVET  
(EUROPA  
SS,  
Πάτρα)  
(Δεκ.  
2011, Νοε.  
2012)

Δράσεις ΕΟΠΠΕΠ  
διαμόρφωσης &  
θέσπιση εθνικού  
συστήματος  
πιστωτικών  
μονάδων  
(π.χ. Αναμόρφωση  
προγ/των ΑΕΚ,  
Πιστοποίηση  
Εκπαιδ.  
Ενηλίκων...)  
**2011 – σε εξέλιξη**

**Μάρ. 2010**  
Ορισμός  
Εκπροσώπων  
Υ.ΠΑΙ.Θ σε  
users' group

**Σεπτ.  
2011**  
Ορισμός  
ΕΟΠΠ  
ως NCP

**2012 –  
σε  
εξέλιξη**  
National  
Team of  
ECVET  
experts

# Απαραίτητες προϋποθέσεις εφαρμογής του ECVET

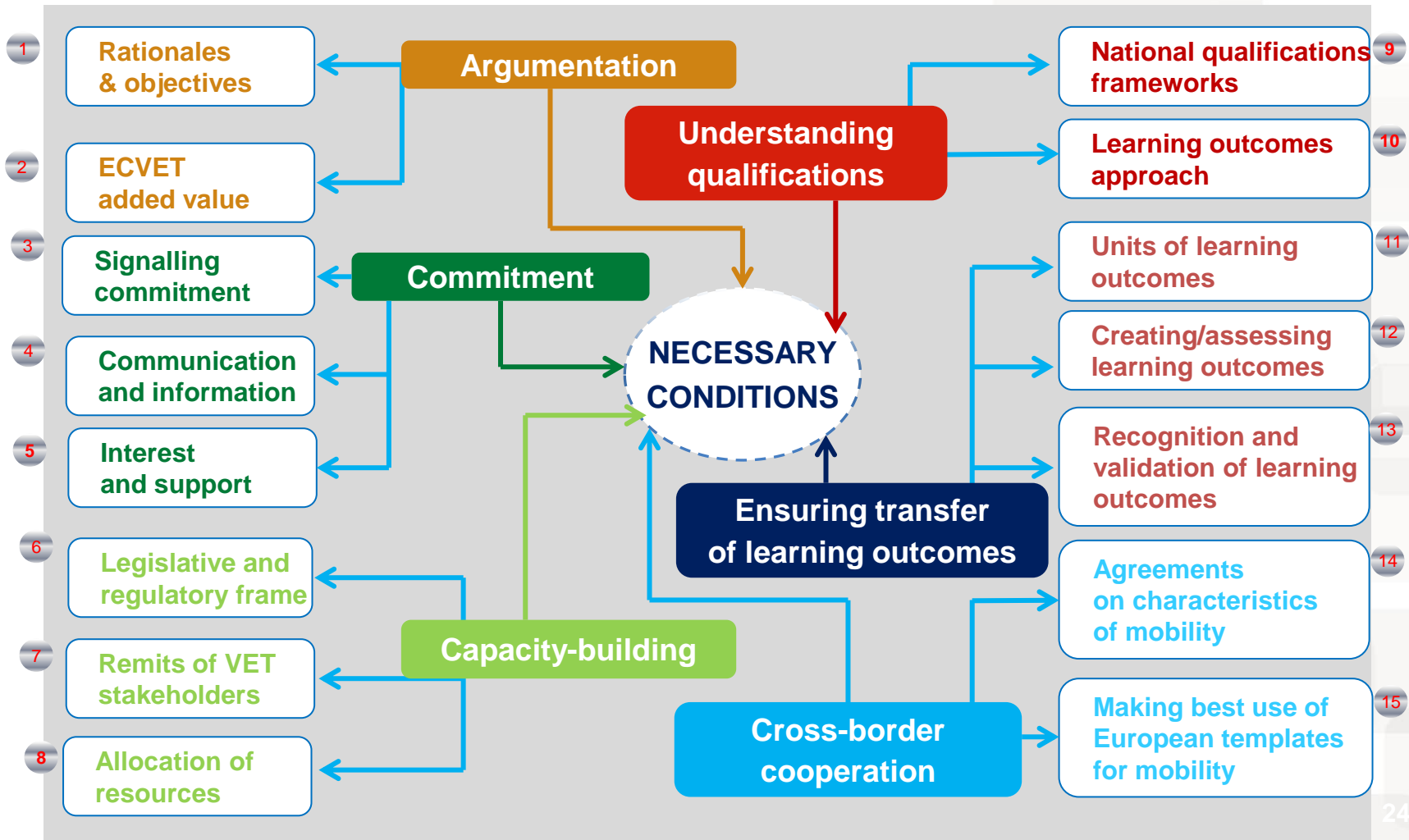

# Απαραίτητες προϋποθέσεις εφαρμογής του ECVET

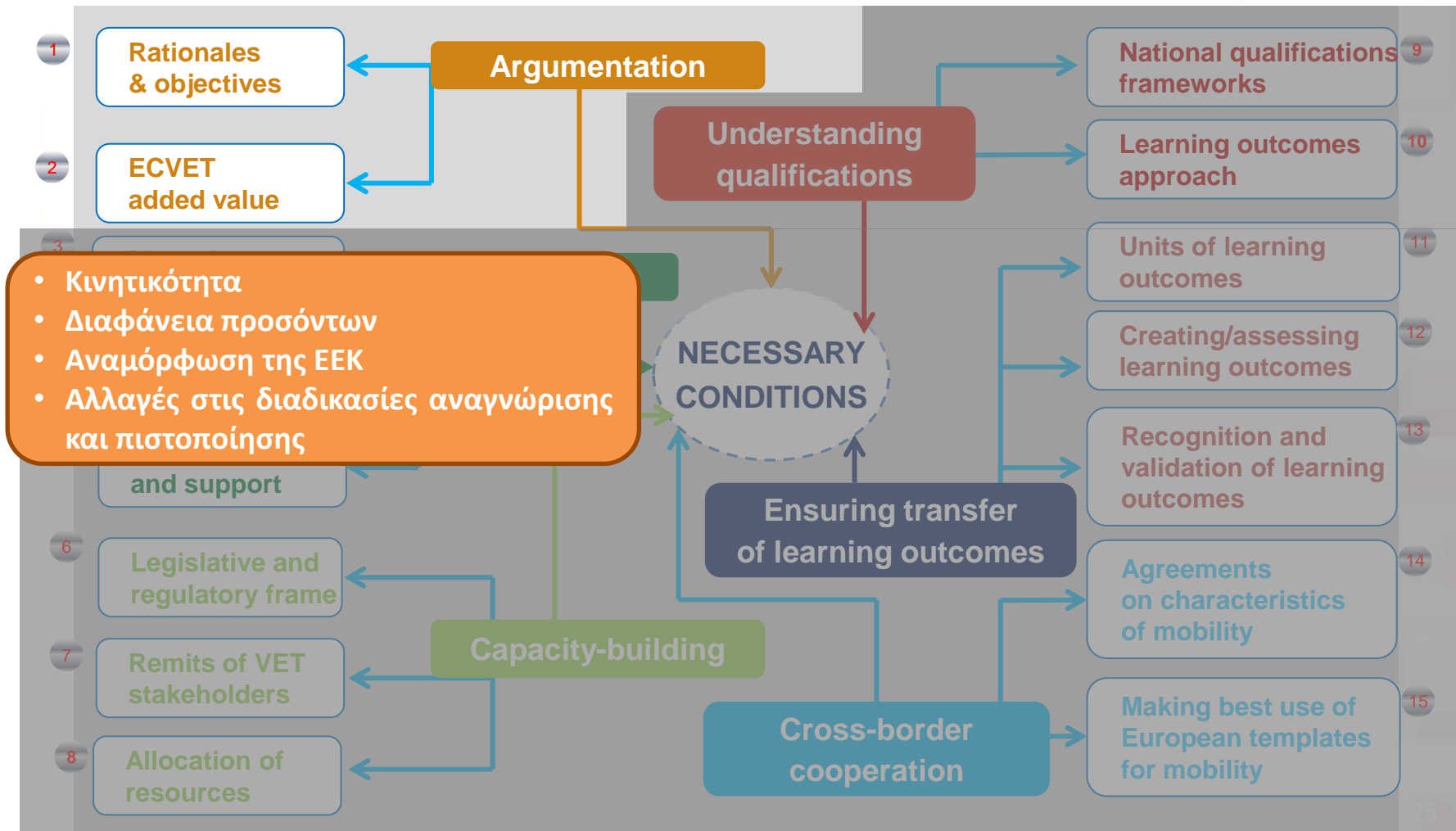

# Απαραίτητες προϋποθέσεις εφαρμογής του ECVET

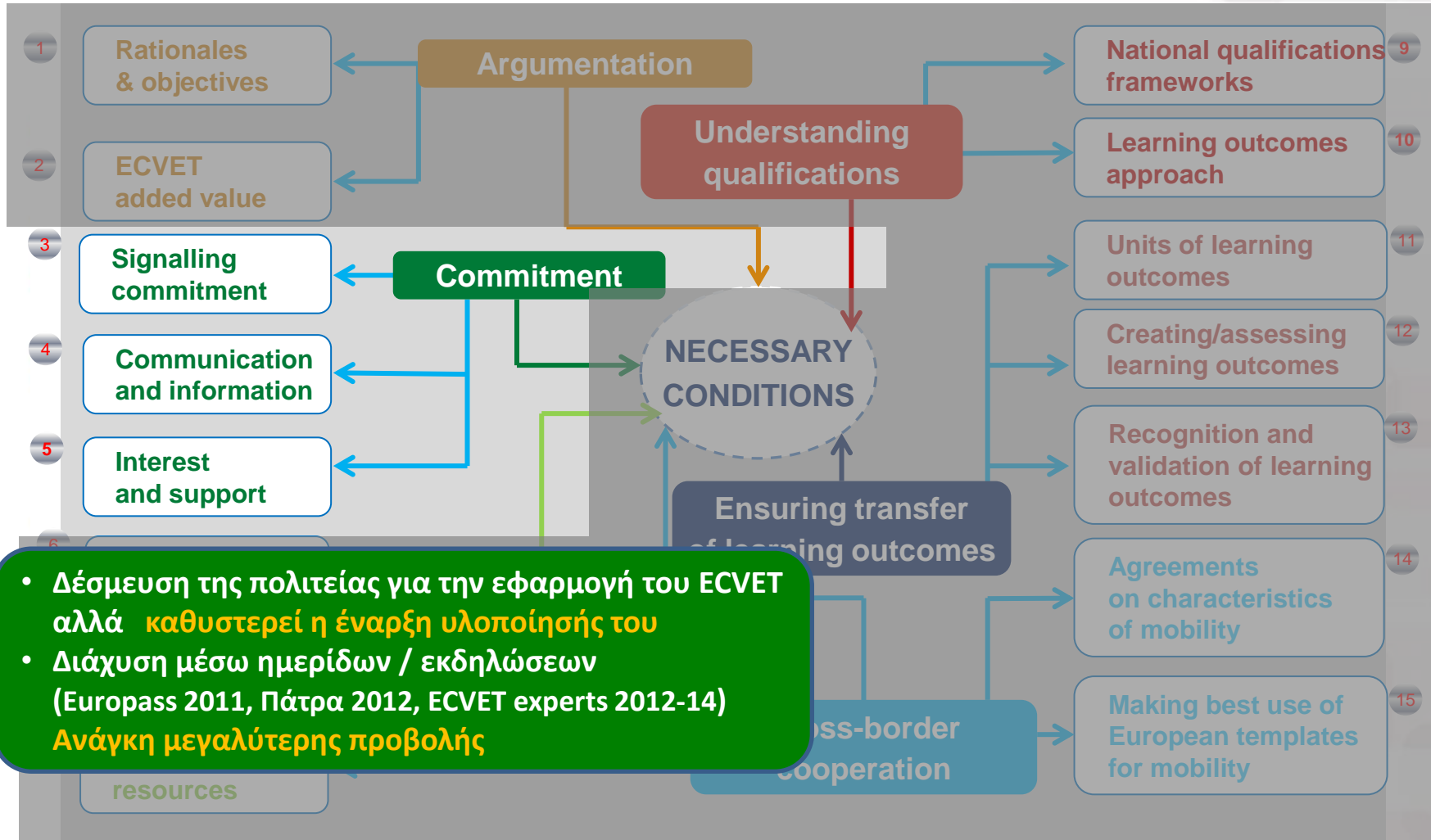



# Απαραίτητες προϋποθέσεις εφαρμογής του ECVET

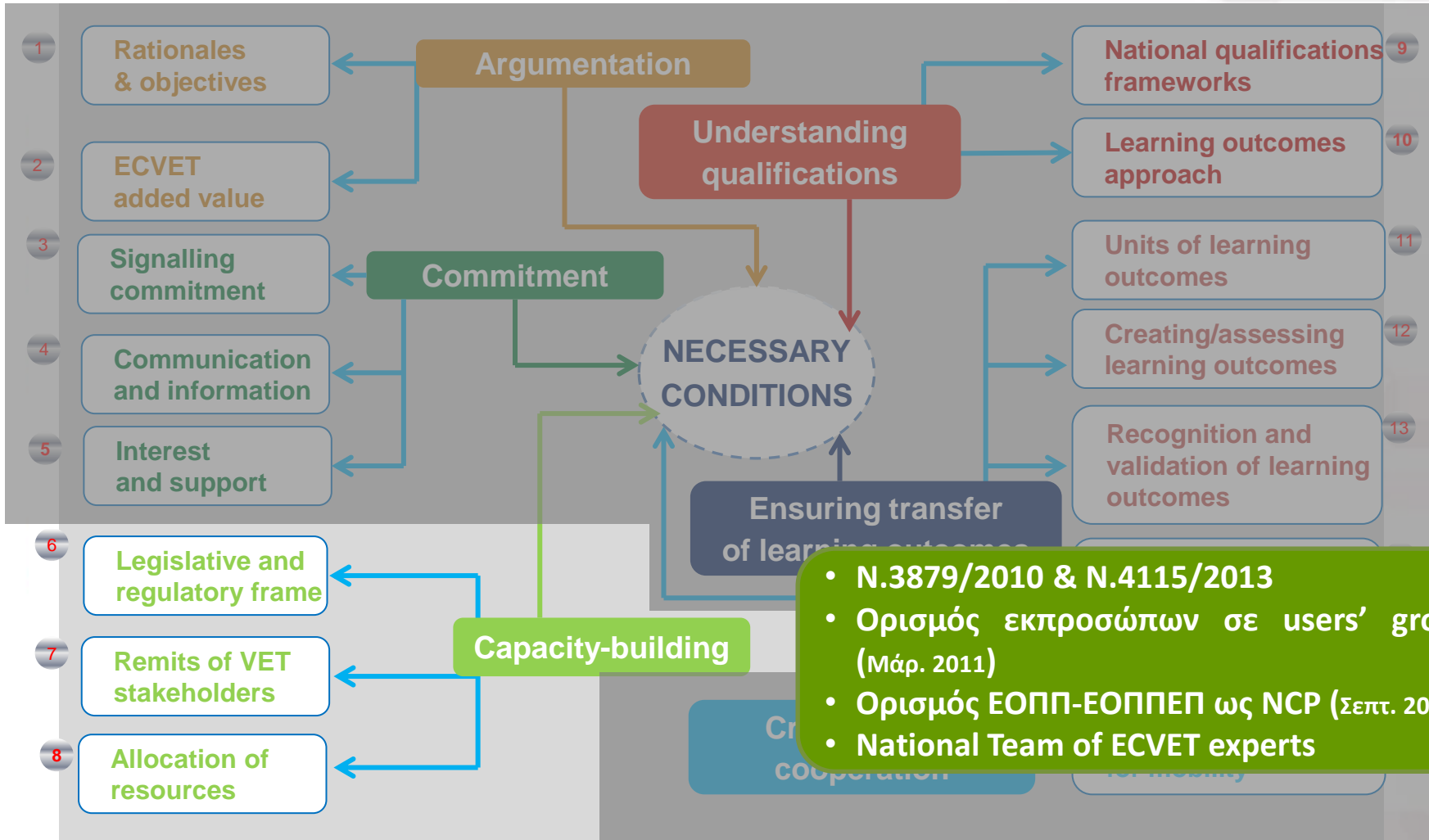

# Απαραίτητες προϋποθέσεις εφαρμογής του ECVET

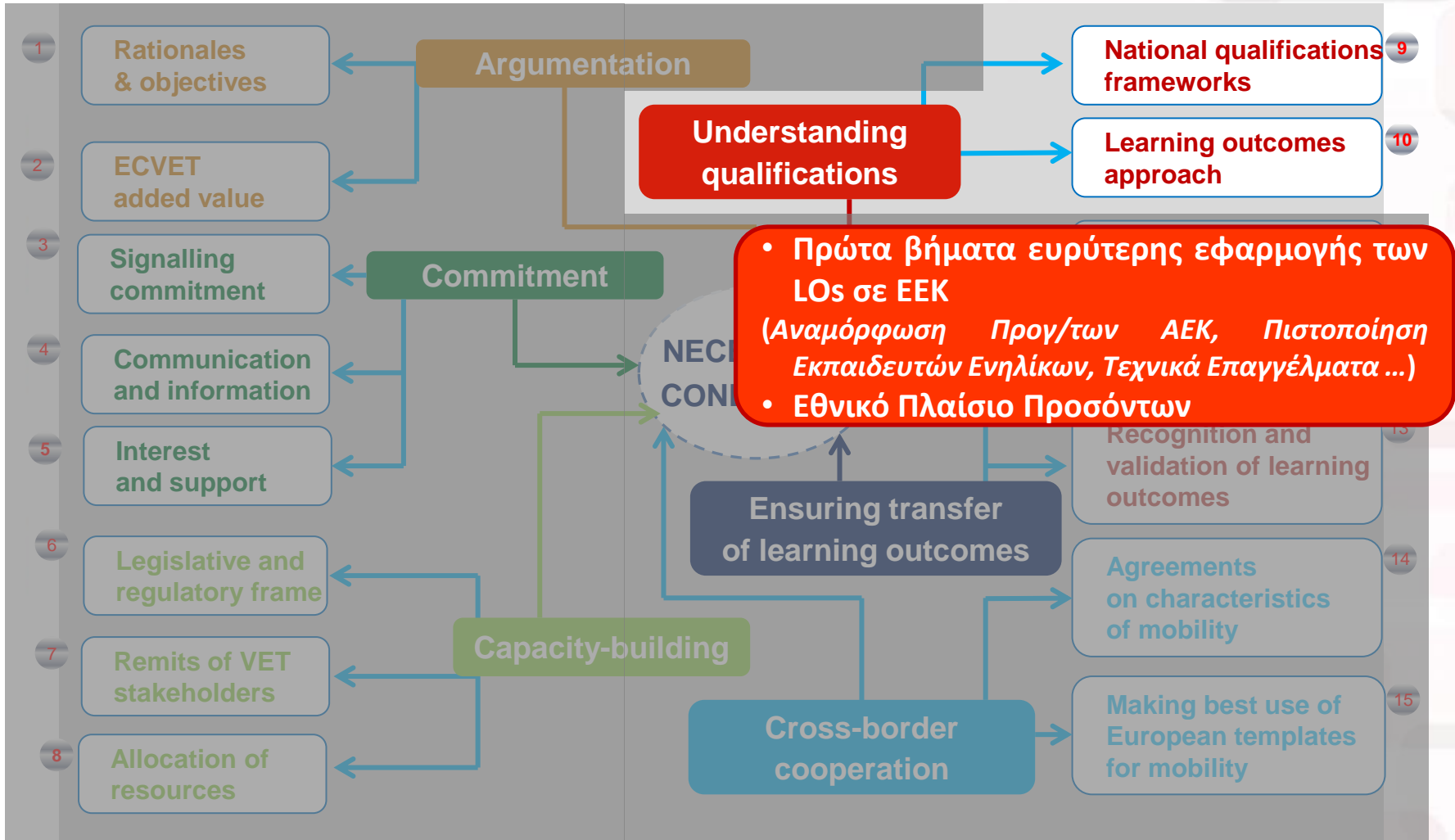

# Απαραίτητες προϋποθέσεις εφαρμογής του ECVET



# Απαραίτητες προϋποθέσεις εφαρμογής του ECVET

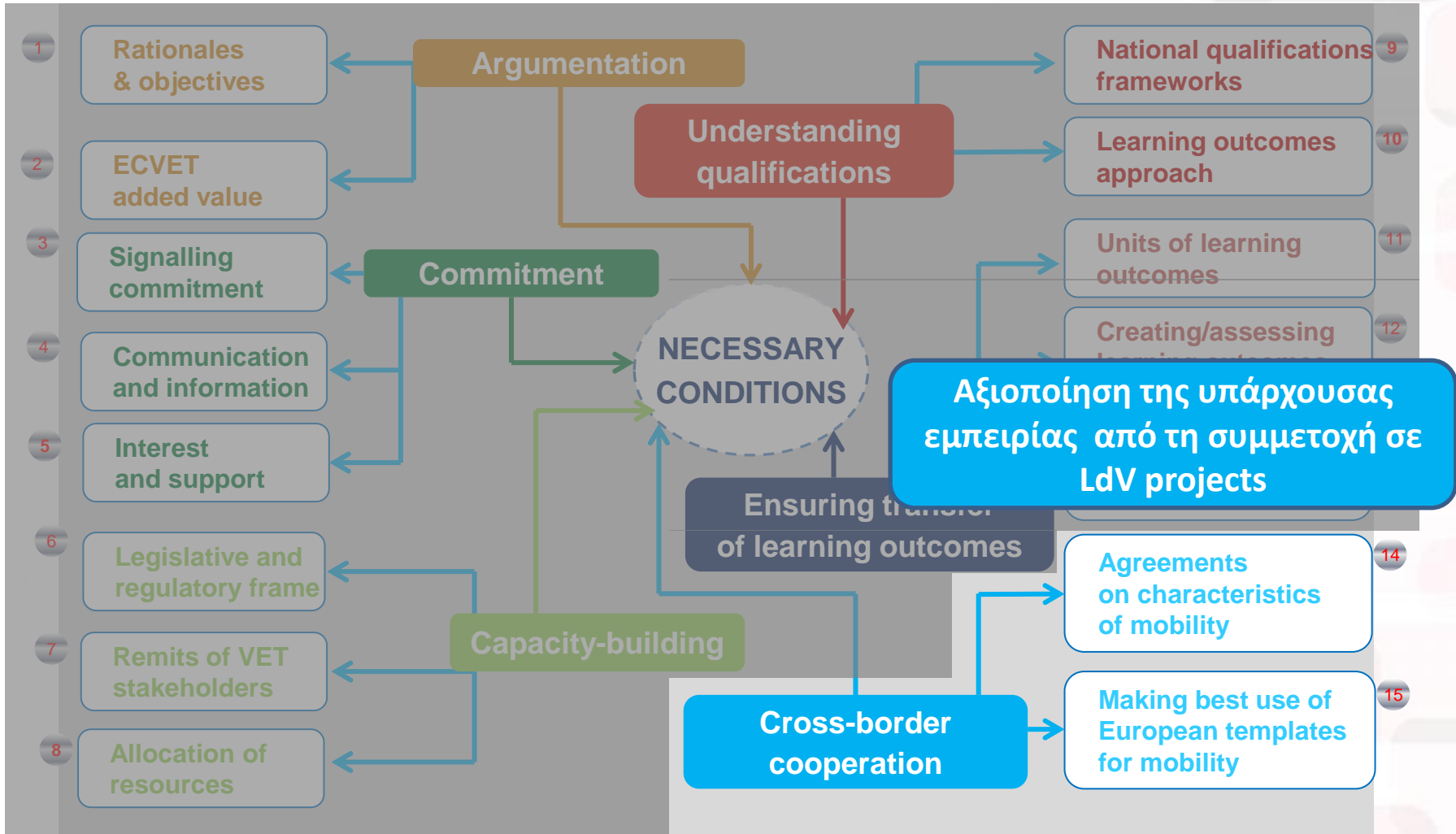

***Ευχαριστώ για την προσοχή σας !***

***Στοιχεία Επικοινωνίας***

***Γιάννης Καπουτσής, PhD***  
***Υπ. Παιδείας & Θρησκευμάτων***

***[i.karoutsis@minedu.gov.gr](mailto:i.karoutsis@minedu.gov.gr)***

# Σενάριο λειτουργίας των Ευρωπαϊκών εργαλείων

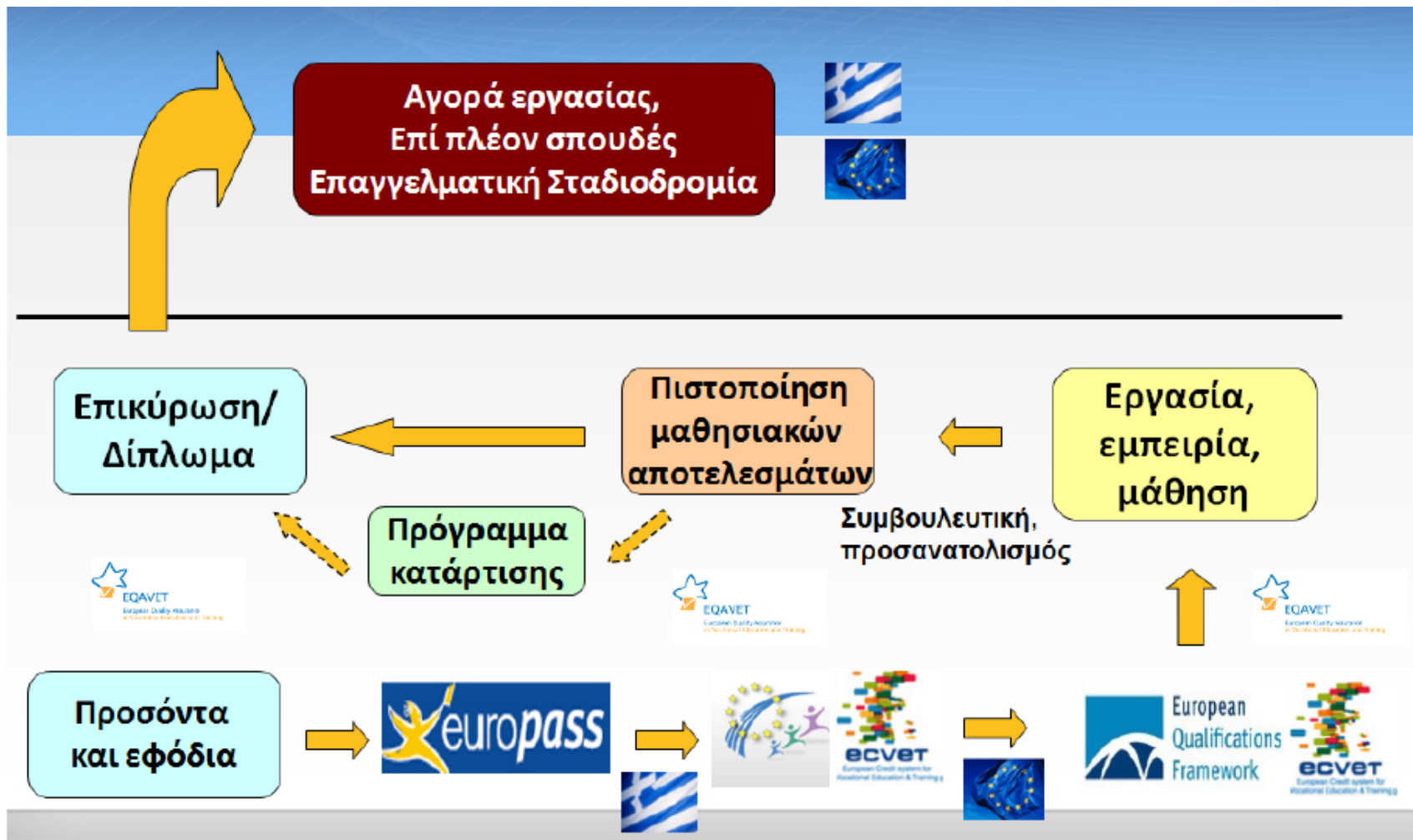



**Το ECVET στηρίζεται σε:**

**Ό,τι ξέρει**

**κατανοεί &**

**μπορεί να κάνει** ένας άνθρωπος

δηλ. στην περιγραφή σε:

**Γνώσεις**

**Δεξιότητες &**

**Ικανότητες**

# ECVET και τα τρία στάδια της περιόδου κινητικότητας



## ECVET πριν την περίοδο κινητικότητας

- Εύρεση εταίρου
- Υπογραφή ΜΣ
- Ορισμός των ψηφίδων LO της περιόδου κινητικότητας
- Συμφωνία επί της διαδικασίας/κριτηρίων αξιολόγησης των LO
- Συμφωνία επί της διαδικασίας/κριτηρίων επικύρωσης & αναγνώρισης των LO
- Υπογραφή ΣΜ

## ECVET κατά την περίοδο κινητικότητας

- Παροχή των μαθησ. δραστηριοτήτων που απαιτούνται για την επίτευξη των LO της ΣΜ
- Αξιολόγηση των LO & χορήγηση ΠΜ
- Καταγραφή των αποτελεσμάτων αξιολόγησης στο πρακτικό του εκπαιδευόμενου

## ECVET μετά την περίοδο κινητικότητας

- Πιστοποίηση των ΠΜ του εκπαιδευόμενου
- Αναγνώριση των επιτευχθέντων LO

σύμφωνα με τα προβλεπόμενα στα ΜΣ & ΣΜ

**ΜΣ: Μνημόνιο Συμφωνίας,**  
**ΣΜ: Συμφωνία Μάθησης**  
**LO: Μαθησιακά Αποτελέσματα**

# Τι είναι η ψηφίδα?



Η ψηφίδα (unit) είναι συστατικό στοιχείο ενός προσόντος, αποτελούμενη από συνεκτικό σύνολο ΓΔΙ που μπορούν να αξιολογηθούν και να πιστοποιηθούν

*Σύσταση ECVET*



# Τι είναι η ψηφίδα?



Η ψηφίδα περιλαμβάνει συνεκτικές / σχετιζόμενες ΓΔΙ:

- από **άποψη επαγγ. δραστηριότητας** (π.χ. περιποίηση μαλλιών & λούσιμο στο επάγγελμα του κομμωτή)

είτε

- διότι **ανήκουν στο ίδιο πεδίο ΓΔΙ** (π.χ. θεσμικό/νομικό πλαίσιο του επαγγέλματος)

Yes, but in practice what is in a unit?

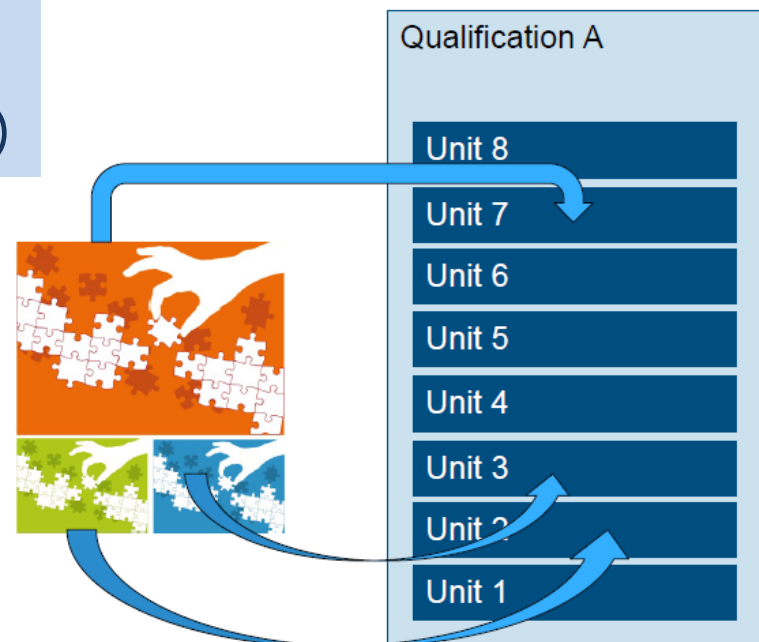
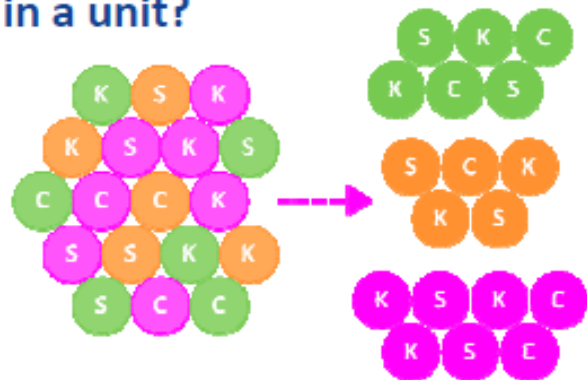

# French Service of Trade and Qualifications

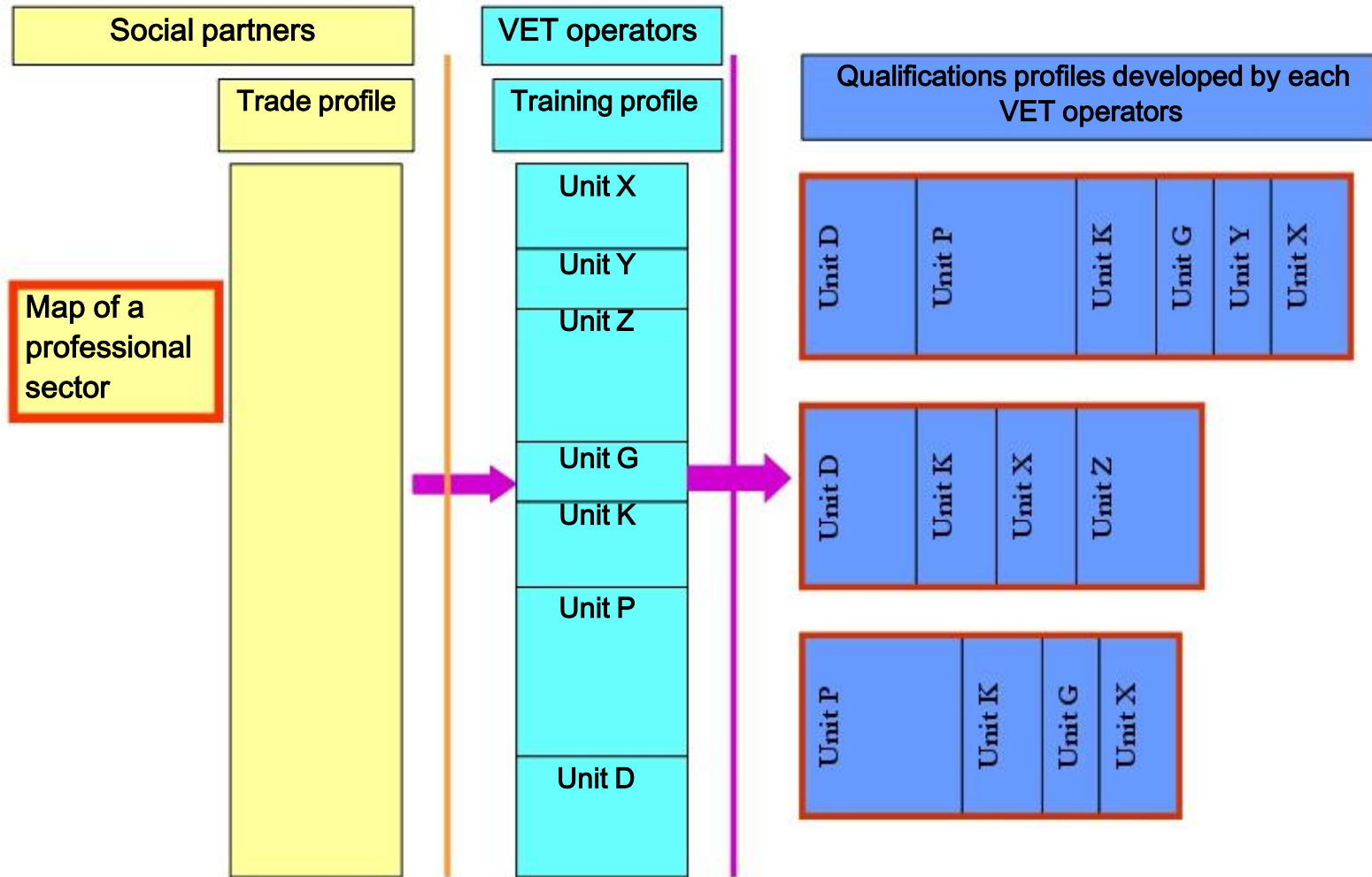

# Το ECVET ως εργαλείο ΚΙΝΗΤΙΚΟΤΗΤΑΣ



## Το παράδειγμα του Simo από τη Φινλανδία

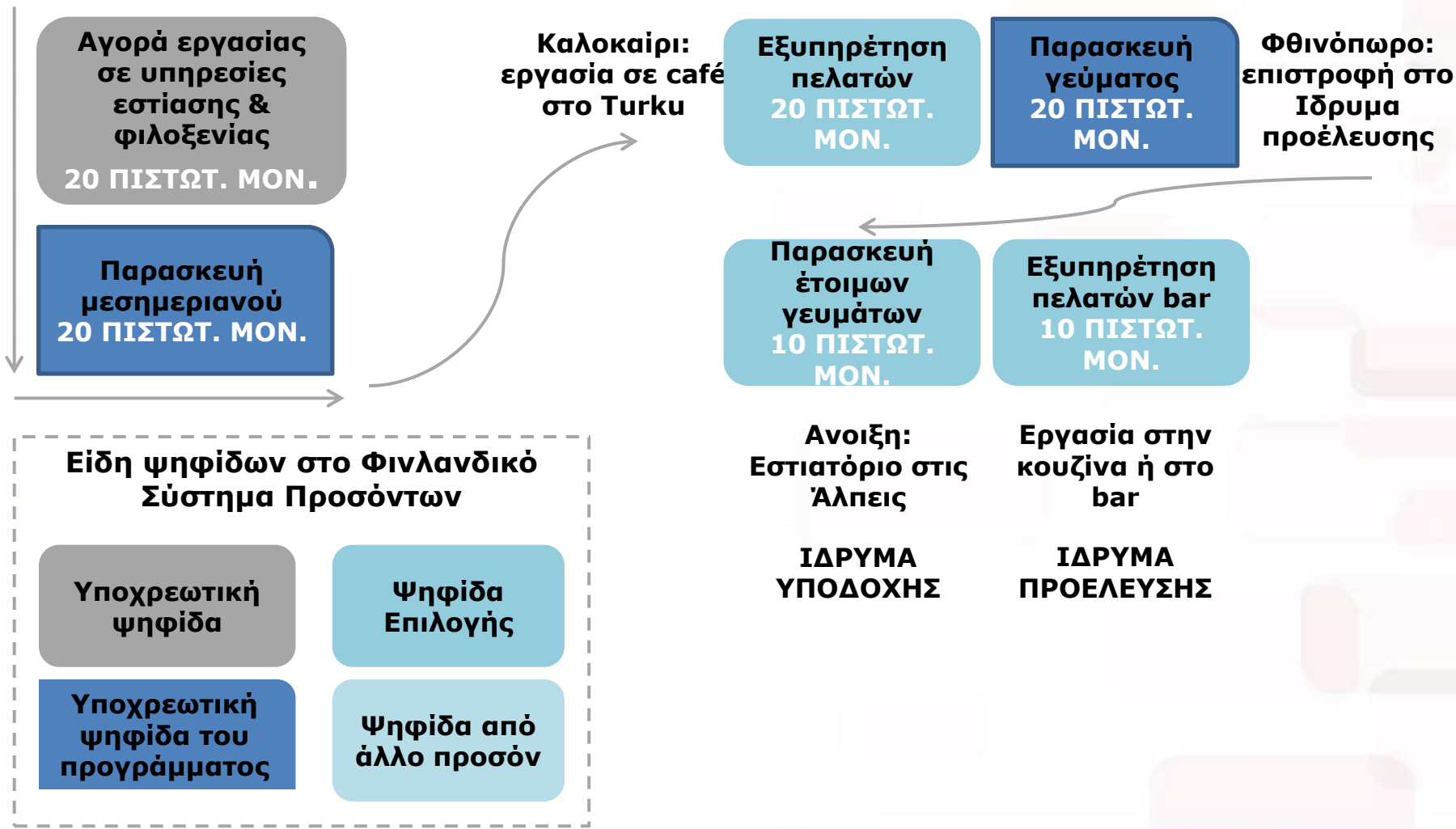

## Why is ECVET important?

- International student exchanges are more attractive, **if there is a certainty**, how studies completed during the exchange can be used as part of a qualification.
- ECVET will allow the added value of international exchanges to be evaluated.
- ECVET will allow **individual learning paths** to be created.
- ECVET will help **enrichment of competencies and peer learning** – not only taking same like in home country.



# From top 20 to common 5



## European benchmarks 2020

Benchmark	2020 Target
Participation in early childhood education	95%
Low-achievers in reading, math, science (15 years olds)	<15%
Early leavers from E&T	<10%
Tertiary educational attainment (30-34 years olds)	40%
Participation of adults in LLL (age group 25-64)	15%



# From top 20 to common 5

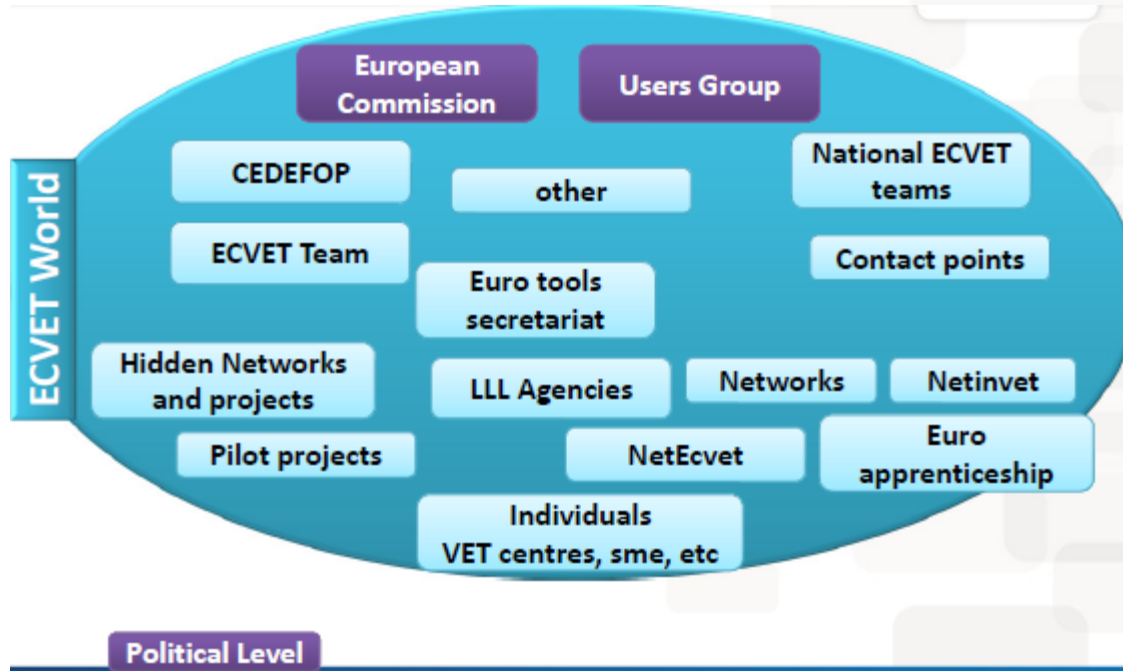

# From top 20 to common 5



## ECVET pilot projects (2008-2012): Synthesis

**AEROVET**

**ASSET**  
Building a brighter future

**Be-TWIN**

Capitalisation of Learning Outcomes in Design's 3D Performance Arts  
**CAPE SV**  
DANS LE MONDE DE L'ART ET DE LA VIE

**CRED** **CHEM**

**ECVET - M.O.T.O.**

**NET**  
work

**OPIR**

**recomfor**

**NETIN VET**

**SME MASTER Plus**

**VaLOGReg**  
Value Learning Outcomes  
in the Grande Region

## ECVET national implementation in summary:

- ❖ Most countries have not yet defined the scope and approach to national implementation
- ❖ The 'ECVET readiness' of VET systems differs greatly
- ❖ The solutions put in place will also differ

# From top 20 to common 5



**Sources that you can use**

# From top 20 to common 5



## Publications agreed by the ECVET Users' Group

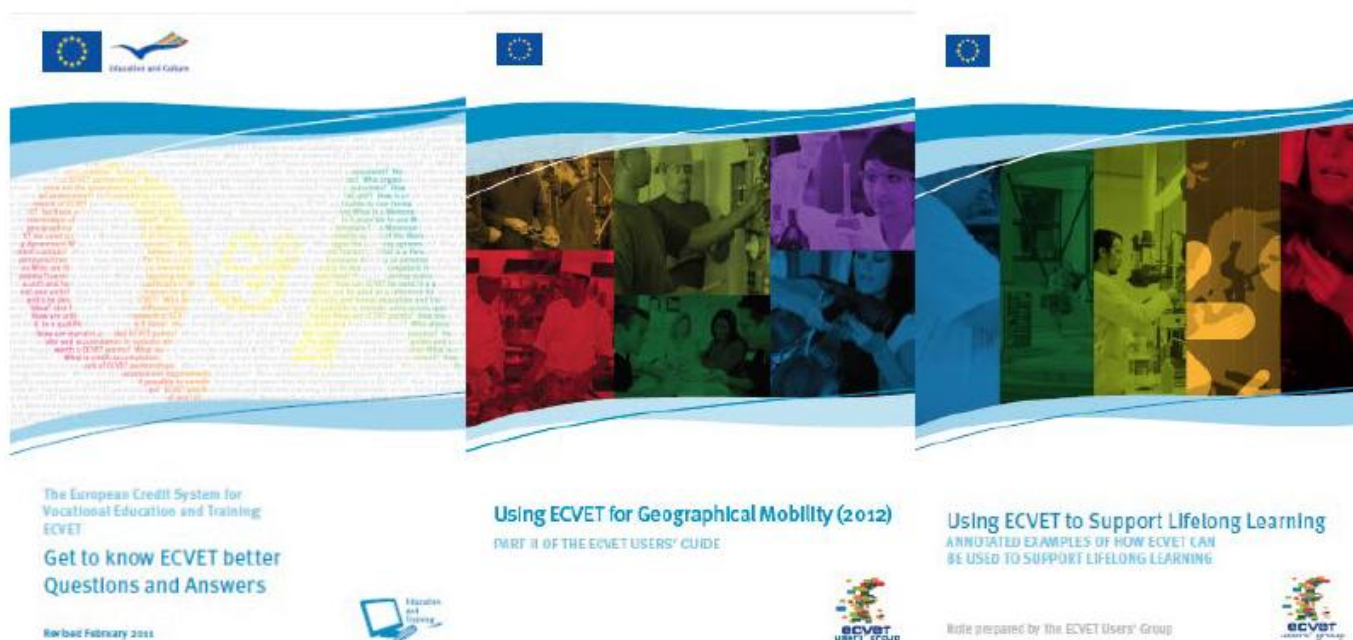

- **Get to know ECVET Better:** ECVET explained using questions and answers
- **ECVET for geographical mobility:** How to use ECVET for mobility – including quality assurance
- **ECVET and lifelong learning:** Potential of ECVET outside initial VET

Can be downloaded from: <http://www.ecvet-projects.eu/About/Default.aspx>



# From top 20 to common 5



## Cedefop publications



- **The development of ECVET in Europe (2011):** State of play regarding implementation
- **Necessary conditions for ECVET implementation:** What decisions and actions are needed, at national level, to move ahead with ECVET implementation

Can be downloaded from: <http://www.cedefop.europa.eu/EN/about-cedefop/projects/european-credit-system-for-vocational-education-and-training/index.aspx>



# Pilot projects results

www.ecvet-projects.eu



Useful Guidelines on Units of Learning Outcomes for ECVET in the context of geographical mobility in the framework of partnerships

Note: These guidelines are the result of the joint work of several ECVET pilot projects. The final notes for the guidelines were produced during the technical seminar in March (October 2009). The guidelines were then written up and agreed, consulted with the project.

The subject of these guidelines is to assist users in implementing ECVET systems.

As addressed in the title, these guidelines are in the framework of geographical and its additional particular: cross-border plans in other contexts (for example in and outside partnerships). And though a note for these contexts, they are not a

Projects participating in formulation:  
Austria, Belgium, Canada, Croatia, Germany, Greece, Romania, Slovakia, Spain, United Kingdom, Val d'Aoste

Note on Units of Learning Outcomes



Magazine

Assessment of learning outcomes in the context of ECVET implementation for the



Note: These guidelines are the result of the joint work of several ECVET pilot projects. The final notes for the guidelines were produced during the technical seminar in March (October 2009). The guidelines were then written up and agreed, consulted with the project.

The subject of these guidelines is to assist users in implementing ECVET systems.

Projects participating in formulation of these guidelines:  
Austria, Belgium, Canada, Croatia, Germany, Greece, Romania, Slovakia, Spain, United Kingdom, Val d'Aoste

Note on Assessment

# My promotor's journey



Working sessions :

Qualities of an effective ECVET promoter

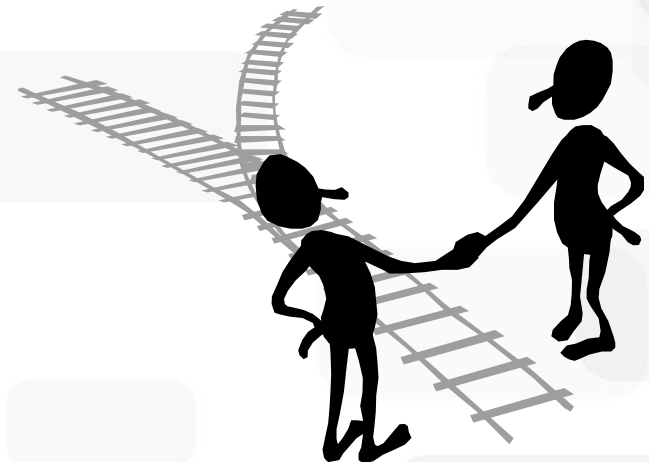

## European benchmarks 2020

<b>Benchmark</b>	<b>2020 Target</b>
<b>Participation in early childhood education</b>	<b>95%</b>
<b>Low-achievers in reading, math, science (15 years olds)</b>	<b>&lt;15%</b>
<b>Early leavers from E&amp;T</b>	<b>&lt;10%</b>
<b>Tertiary educational attainment (30-34 years olds)</b>	<b>40%</b>
<b>Participation of adults in LLL (age group 25-64)</b>	<b>15%</b>



# Συνέργεια ECVET & EQF



# ECVET

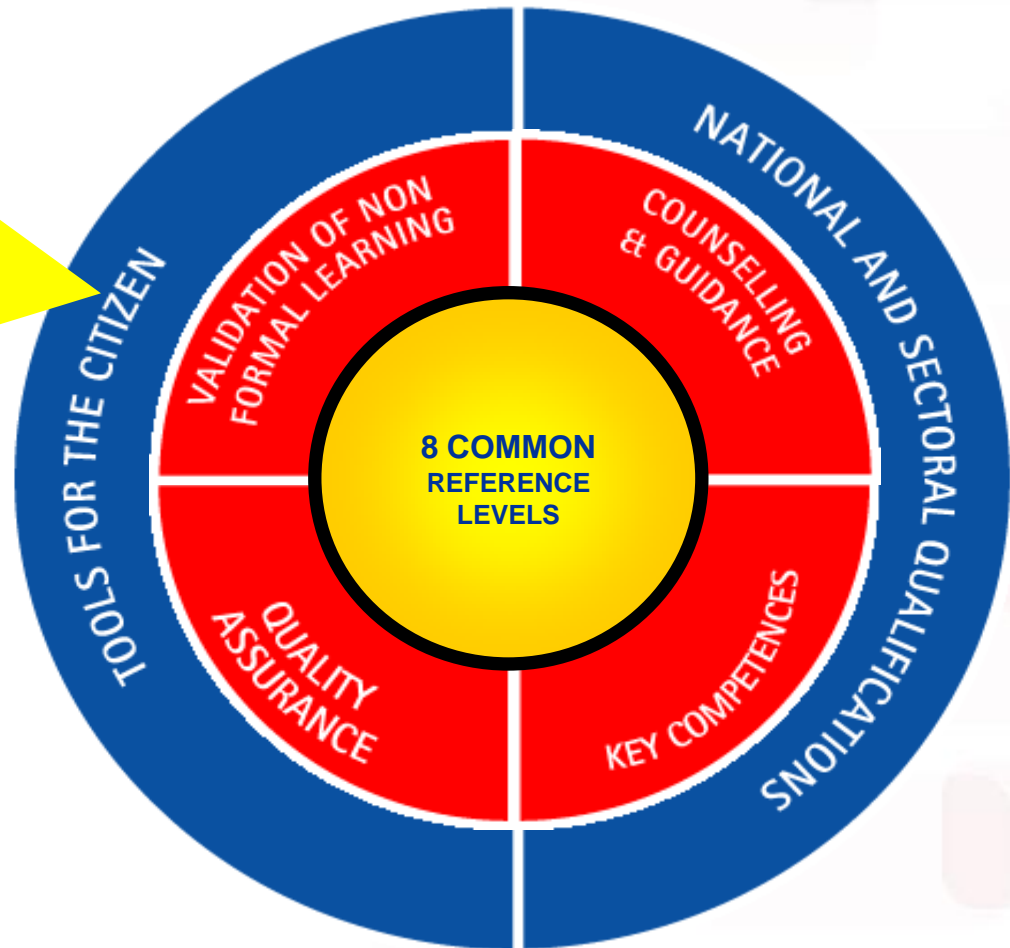
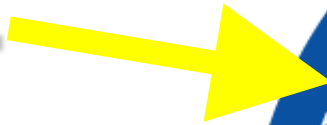

# Δράσεις – Εργαλεία



- ✓ Το Ευρωπαϊκό πλαίσιο επαγγελματικών προσόντων (EQF)



- ✓ Το Σύστημα Μεταφοράς Πιστωτικών Μονάδων (ECVET)



- ✓ Αναγνώριση Μη-Τυπικής Εκπαίδευσης & Άτυπης Μάθησης

- ✓ Η Διά Βίου Συμβουλευτική και Επαγγελματικός προσανατολισμός

- ✓ Το Ευρωπαϊκό Πλαίσιο Διασφάλισης Ποιότητας (EQAVET)

- ✓ Τα προγράμματα κινητικότητας (LdV)

- ✓ Τα έγγραφα Europass



- ✓ Η Ευρωπαϊκή ταξινόμια για τα επαγγέλματα, τις δεξιότητες, τις ικανότητες και τα προσόντα (ESCO)



# Διαδικασία μεταφοράς



## ECVET for recognition of non formal learning outcomes

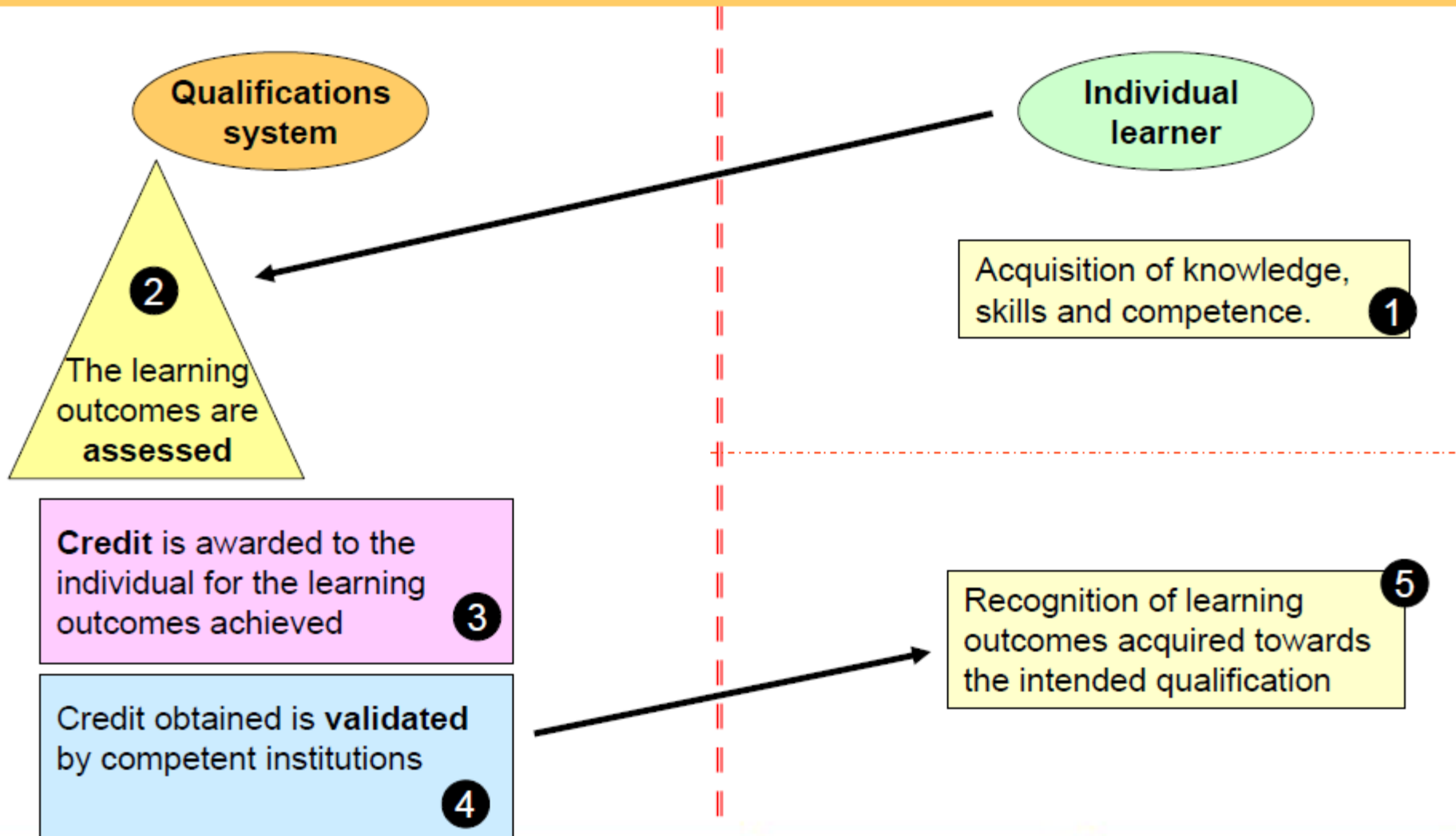

# Απαραίτητες προϋποθέσεις εφαρμογής του ECVET



## Challenge Nr 3> to ECVET:

### Where to start when implementing? Institutional and political conditions

1. Clear identification of the **added value** of ECVET;
2. Clear **rationales** for ECVET development;
3. **Commitment** by policy and decision makers;
4. Clarification of **remits and responsibilities**;
5. Development of **legislative or regulatory frame**;
6. Allocation of **resources**;
7. Interest/support by **VET stakeholders**;
8. Capacity building;
9. Targeted **communication and information** on ECVET

Necessary conditions



# Απαραίτητες προϋποθέσεις εφαρμογής του ECVET



## Challenge to ECVET: Further necessary conditions

### Context: cross-border cooperation

- Reaching agreements on the characteristics of the learning mobility
- Development of European templates
- Development of mutual trust and quality assurance

### Engineering of qualifications and qualifications awarding

- Existing national qualifications framework or register;
- Learning outcomes approach
- Design of units of learning outcomes
- Assessment provisions adapted to learning mobility and learning outcomes approach / unit-based qualifications;
- Crediting of learning outcomes;
- Recognition and validation of learning outcomes;
- Transfer and accumulation of learning outcomes

# Απαραίτητες προϋποθέσεις εφαρμογής του ECVET



## DESIGNING UNITS OF LEARNING OUTCOMES

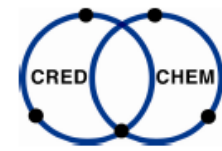

Work tasks are analyzed by the **practitioners in schools and at training providers** and clustered into units by the **TU Dresden**

→ the results of learning become visible and comparable

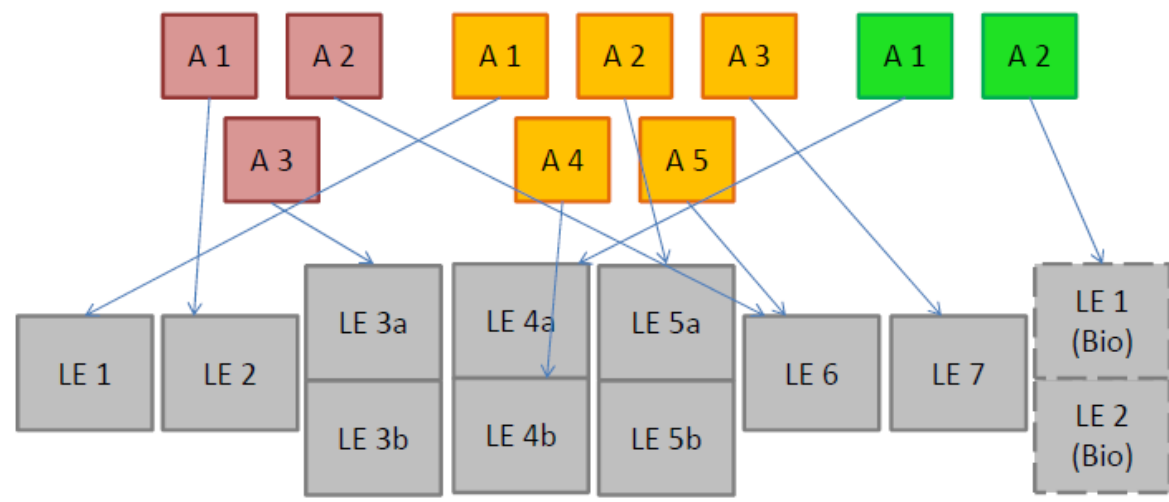

# Απαραίτητες προϋποθέσεις εφαρμογής του ECVET

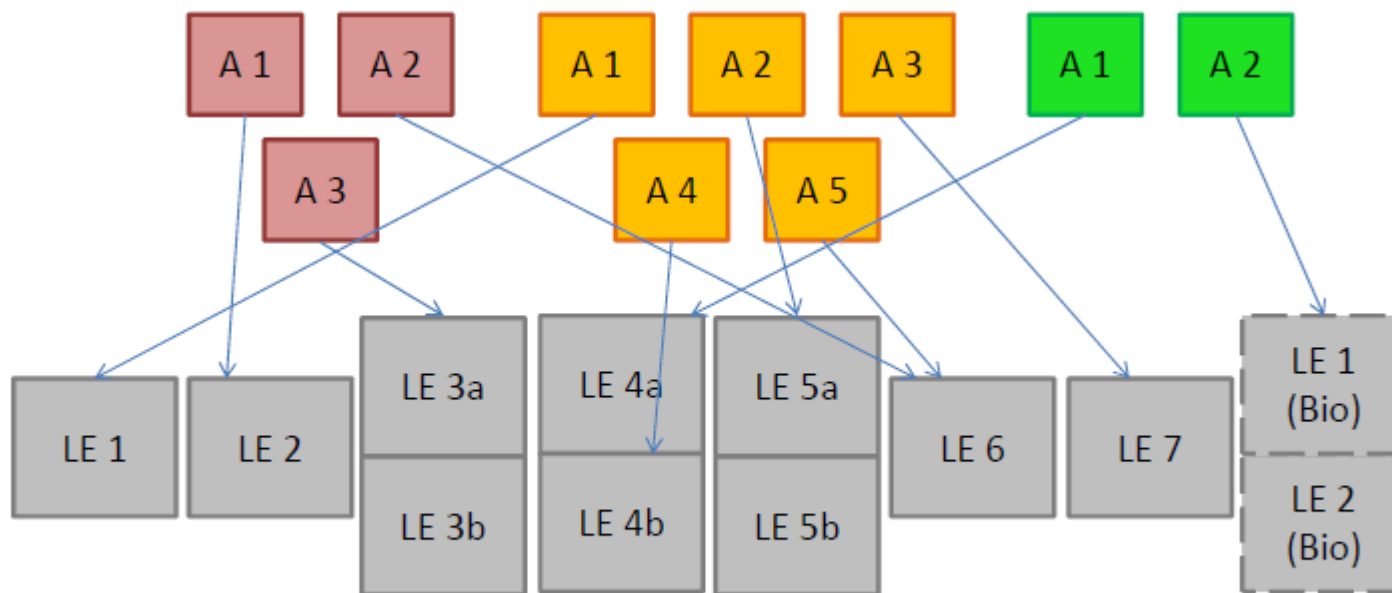

Niethammer / Schlegel, TU Dresden (2010)

# Απαραίτητες προϋποθέσεις εφαρμογής του ECVET



## Indication of level of interest for ECVET

### 8 lines of actions identified:

- 1) Broad range initiative;
- 2) Impact analysis;
- 3) Updating regulations;
- 4) Adapting qualifications system;
- 5) Wait and see;
- 6) Combine with NQF;
- 7) ECVET European projects;
- 8) Informing stakeholders.

### Their occurrence across Europe:

- 1 line of action in: BE (fl), LIE, LU, NL, PT
- 2 in: DK, IC, NO, PL
- 3 in: DE, EE, IT, LT, LV, SE, SP, Wales
- 4 in: BG, CY, England, FR, GR, HU, N.Ireland, RU, SL
- 5 in: AT, Scotland, TR
- 6 in: CZ, BE (wl), IE, MT, SK
- 7 in: FI



# Απαραίτητες προϋποθέσεις εφαρμογής του ECVET



European ECVET Network  
Transfer, recognition and accumulation  
of individuals' learning outcome in Europe

English France Deutsch

ECVET SUPPORT TEAM

ECVET NETWORK

USERS GROUP MEMBERS

NETWORK MEMBERS

Search

GO

Annual Forum

Seminars

Workshops

Members' area



Next forum : Prague - 06/13/2013 - 06/14/2013 - [Register to forum](#)

The ECVET Forum is the annual highlight of the ECVET Network. It is the place to be if you belong to the ECVET Network, as long runner as well as a new comer ... It is the place to invite your colleagues and partners for the ECVET Network. If you're not yet a member, it's worth applying to the ECVET Network. If it ...



Keeping you informed about the European Credit system for Vocational Education & Training

**DOWNLOAD**

- 1.01 Editorial
- 1.02 Using units within professional qualifications
- 1.03 USADME ECVET customized seminar
- 1.04 Customized seminar / ECVET for the nuclear energy sector
- 1.05 ECVET team calendar of activities
- 1.06 The ECVET pilot projects' approaches to the definition of learning outcomes and their assessment
- 1.07 ECVET expert teams
- 1.08 ECVET Q&A (pdf)
- 1.09 ECVET "Q&A" (pdf)
- 1.10 ECVET expert teams
- 1.11 VET-Q&A: Vocational Education and Training Quality Assurance System in Malta
- 1.12 The EQF and R project: Competency verification and learning outcome recognition for progress and mobile workers within Italy
- 1.13 An ECVET solution to the recognition of prior learning in Germany - The ECVET project
- 1.14 MERECVET - Awarding apprenticeship for recognition mobility in France
- 1.15 Promoting ECVET to practitioners in the ECVET network
- 1.16 "ECP goes live!"
- 1.17 ECVET mobility guide update

**ABOUT ECVET**

- 1.18 ECVET to support

## DOWNLOAD

ON

out ECVET

ECVET "Q&A" (pdf)

RT 2): ECVET for

ECVET to support

## ECVET ESSENTIALS

Interactive FAQ

Understanding ECVET Basis

Guidelines to describe Learning Outcomes

ECVET Documentation

## ECVET-MAGAZINE

ECVET Magazine - Mag 13 **New**

Download all ECVET-Magazines



## ECVET Calendar

Su	Mo	Tu
	3	4
	5	
10	11	12
17	18	19
24	25	26
31		

## Members' area

ECVET SUPPORT TEAM

SERVICES OFFERED

THE EXTERNAL EXPERTS

## RESOURCES

ECVET USERS' GUIDE

ECVET MAGAZINES

ECVET Documentation

Key links

Questions and Answers

EQF documentation

EQAVET Documentation

NFIL Documentation

European strategies

[www.ecvet-team.eu](http://www.ecvet-team.eu)

# Απαραίτητες προϋποθέσεις εφαρμογής του ECVET



Labour market,  
Further studies  
Career development

European tools  
and principles

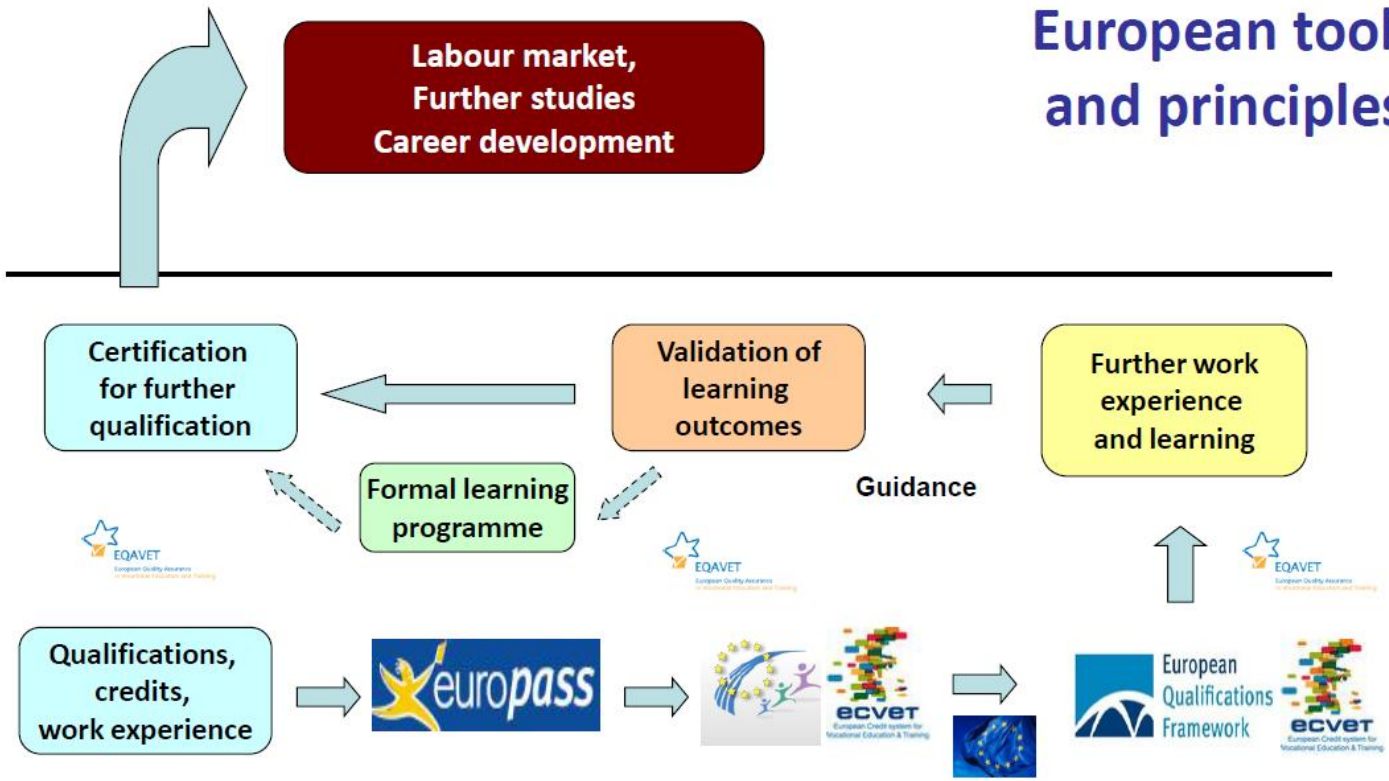



# Εθνικά Σημεία Επαφής (NCPs)



**26 χώρες έχουν ήδη ορίσει NCPs για το ECVET**

- Επισήμως ορισμένα
- Αναμένεται ο ορισμός τους

## Αρμοδιότητες NCPs

- ✓ Συντονισμός των δράσεων εφαρμογής του ECVET
- ✓ Ενημέρωση – Διάχυση πληροφοριών για το ECVET
- ✓ Υποστήριξη όλων των εταιρών

- Με τα **Μνημόνια Συμφωνίας (ΜΣ)** οι εταίροι:
  - ✓ αποδέχονται αμοιβαία το καθεστώς τους ως αρμόδιων ιδρυμάτων
  - ✓ αποδέχονται αμοιβαία ως ικανοποιητικά τα κριτήρια διασφάλισης ποιότητας, αξιολόγησης, πιστοποίησης και αναγνώρισης των μαθησιακών αποτελεσμάτων
  - ✓ συμφωνούν σχετικά με τη συγκρισιμότητα των σχετικών προσόντων, χρησιμοποιώντας τα επίπεδα αναφοράς του EQF
  
- **Συμφωνίες Μάθησης**
  - ✓ αποσαφηνίζουν το «ίδρυμα προέλευσης» και το «ίδρυμα υποδοχής»
  - ✓ προσδιορίζουν τους ιδιαίτερους όρους της περιόδου κινητικότητας (π.χ. *ταυτότητα εκπαιδευόμενου, διάρκεια περιόδου κινητικότητας, αναμενόμενα μαθησιακά αποτελέσματα, βαθμούς ECVET...*)



# Παράδειγμα Διαδικασίας απόδοσης ΠΜ



## «Περιγραφή» Προσόντος Β (90 ΠΜ ECVET) σε 7 Ψηφίδες

Ψηφίδα

1

Ψηφίδα

2

Ψηφίδα

3

Ψηφίδα

4

Ψηφίδα

5

Ψηφίδα

6

Ψηφίδα

7

«Ιεράρχηση» των  
ψηφίδων LO με βάση τη  
σχετική τους βαρύτητα

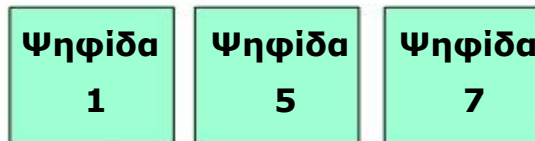

Απόδοση των 90 ΠΜ  
στις ψηφίδες LO με  
βάση την «ιεράρχηση»

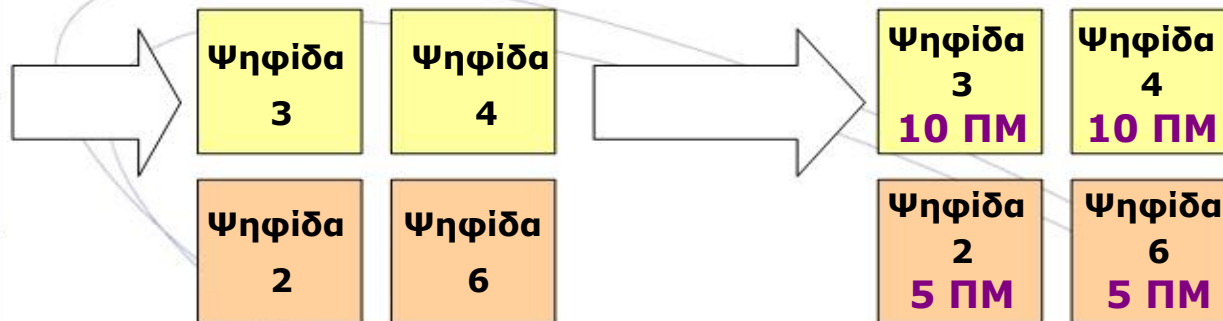
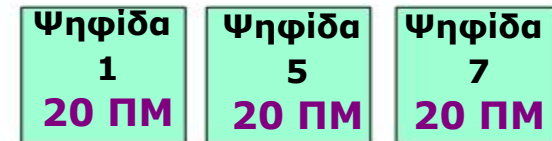

### ECVET added value % of respondents to Cedefop's survey

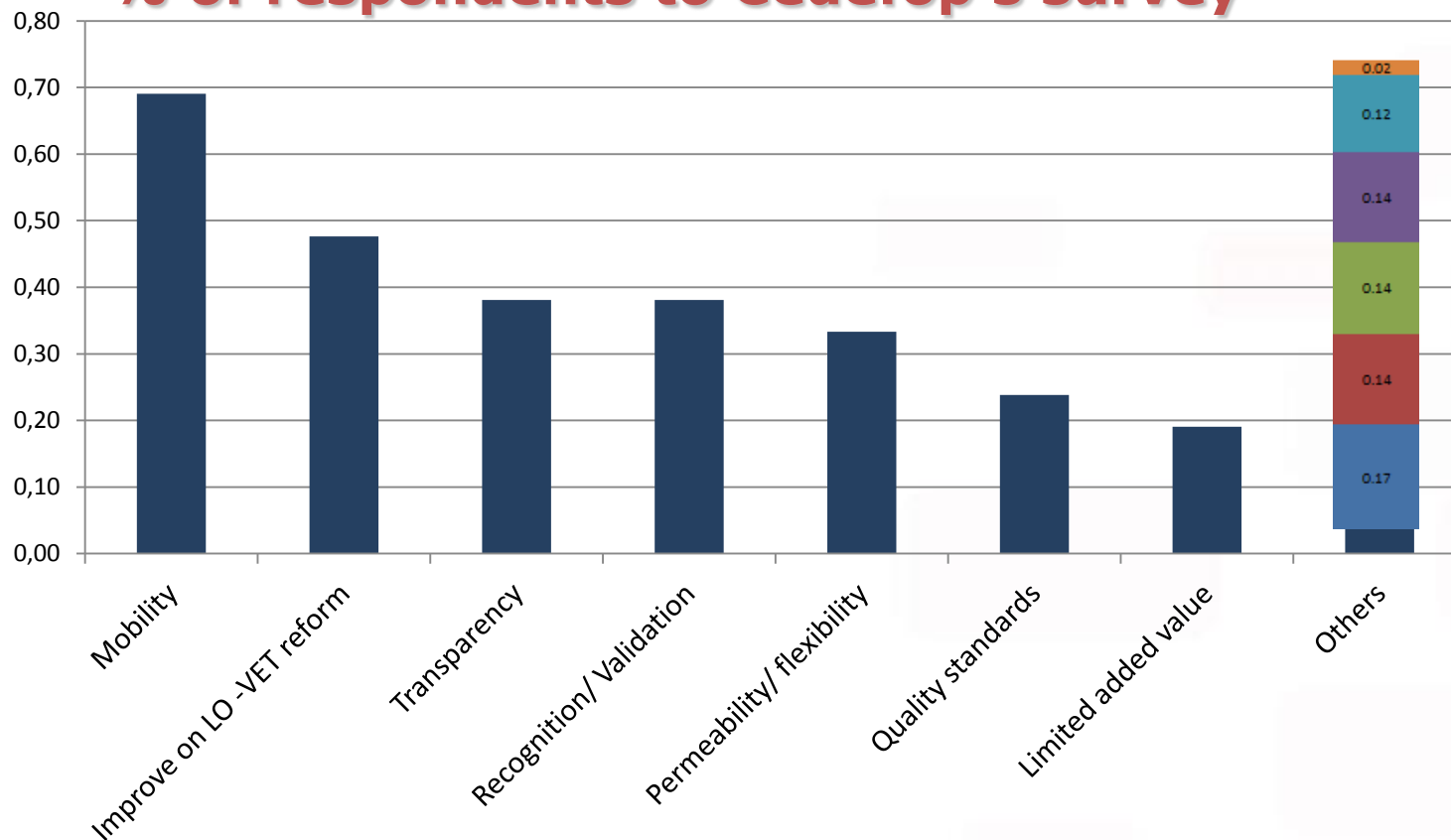

Note: 42 expert's responses (multiple responses possible)

Source: Cedefop's interviews with ECVET expert group

### % added value σε σχέση με το σύνολο των απαντήσεων

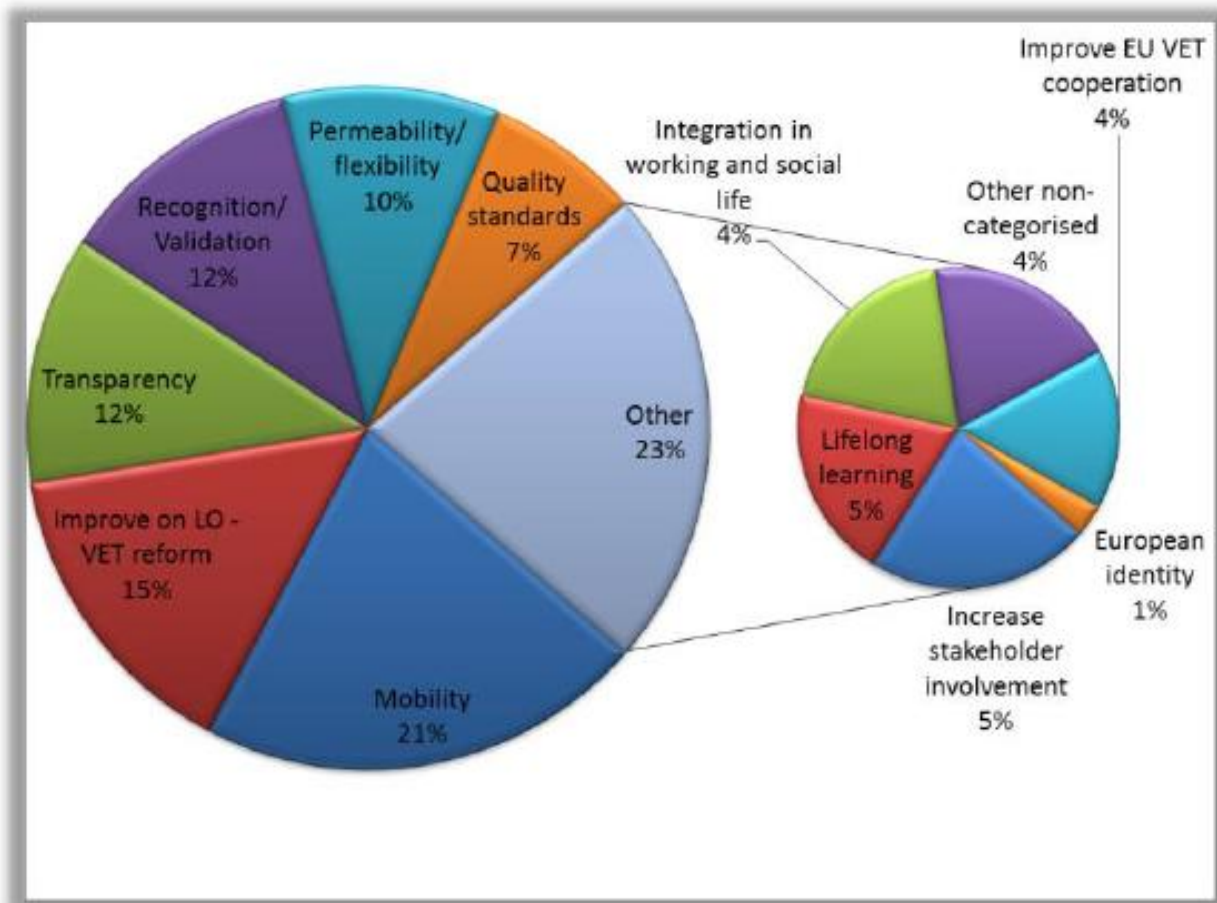

Source: Cedefop survey with ECVET users' group, Q3 (N=136), specific added value categorised by author.



## ECVET main added value % of respondents to Cedefop's survey

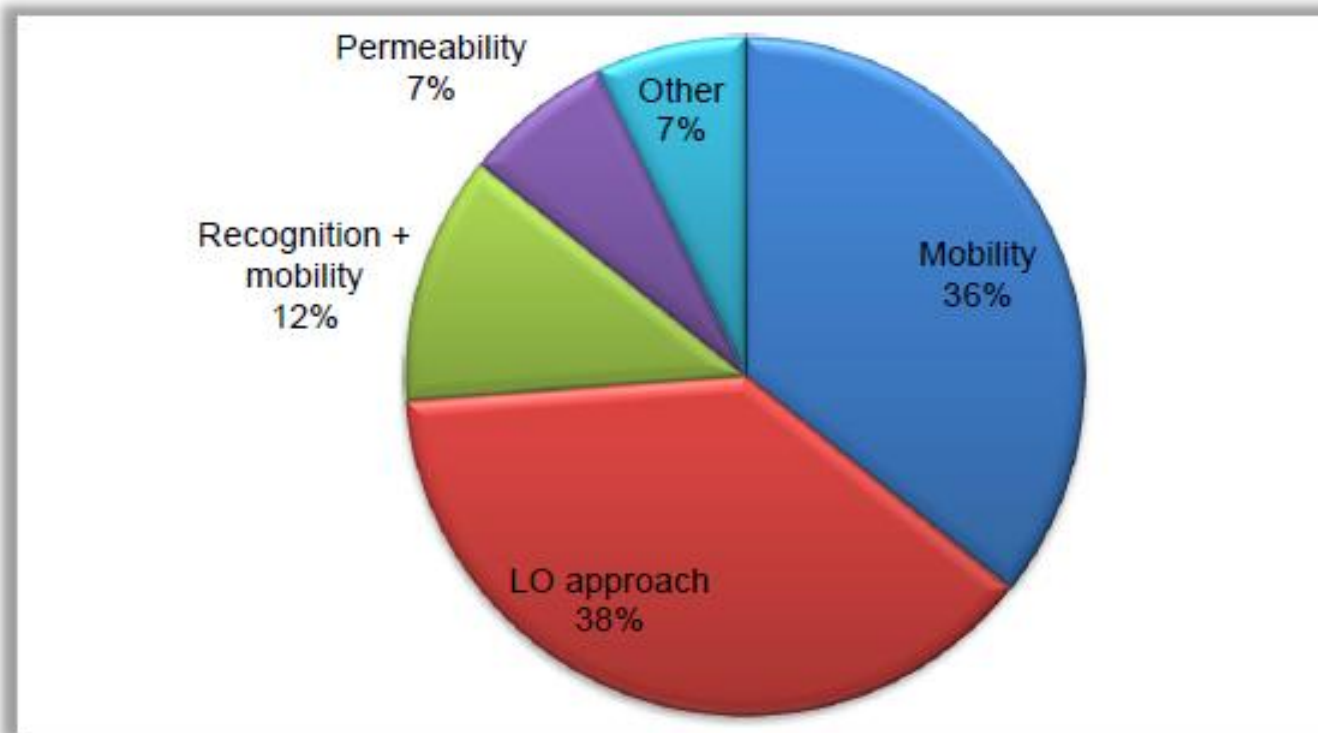

Source: ECVET survey with users' group (N=42), own interpretation, exclusive categories.

Note: 42 expert's responses (multiple responses possible)

Source: Cedefop's interviews with ECVET expert group

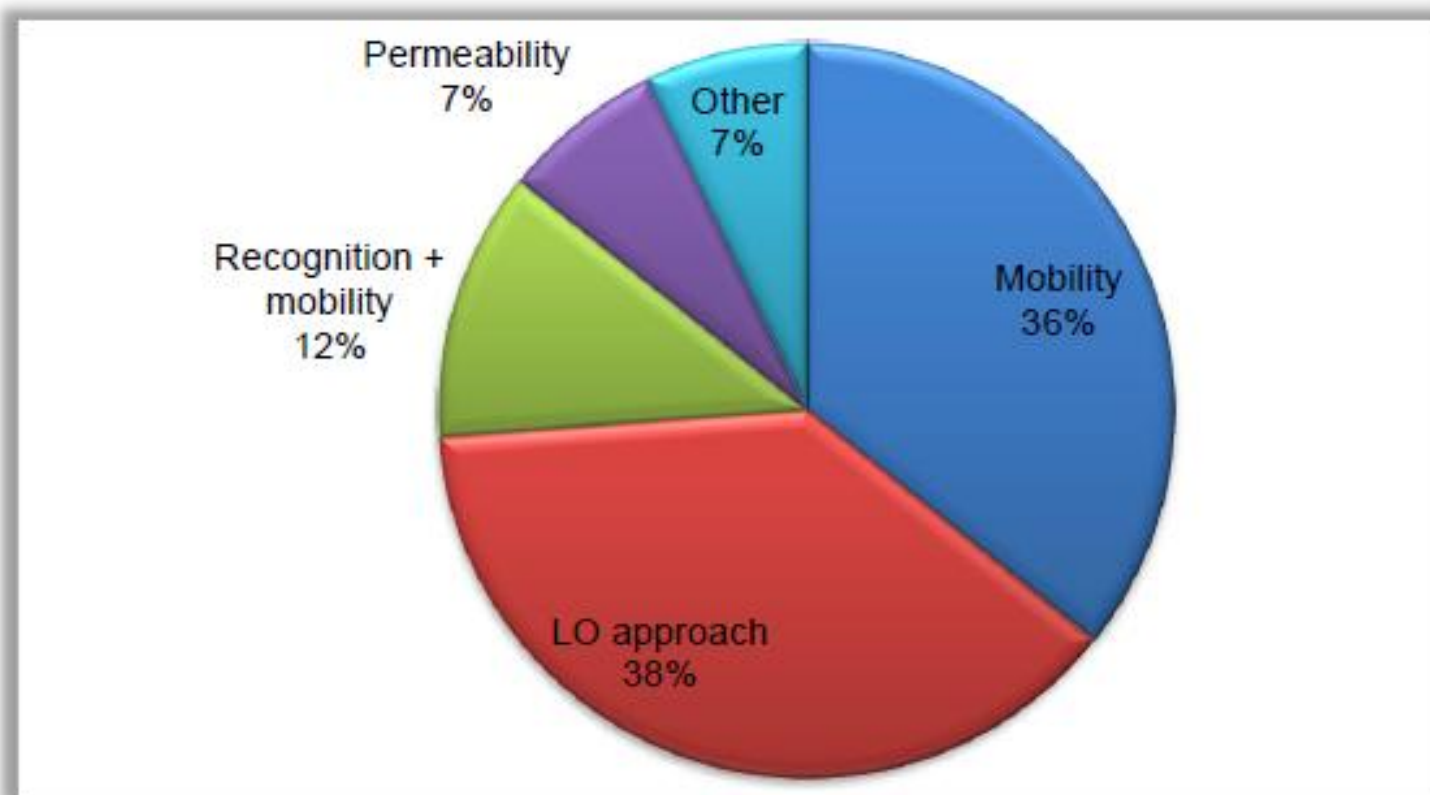

Source: ECVET survey with users' group (N=42), own interpretation, exclusive categories.